

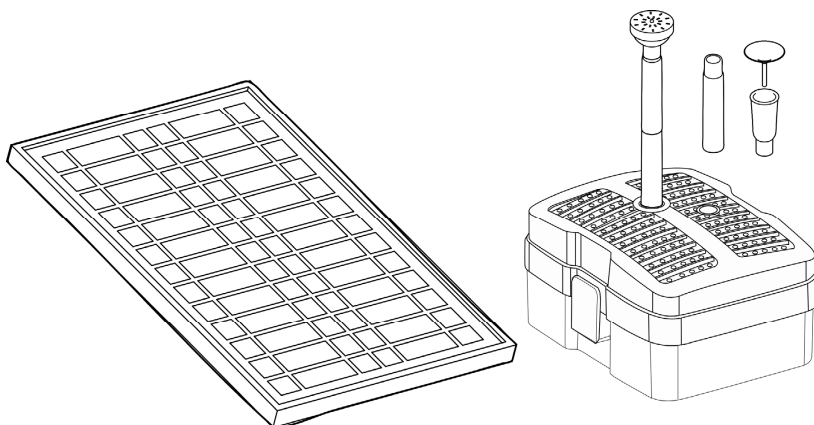

DE Gebrauchsanleitung
EN Operating instructions
FR Notice d'emploi
NL Gebruiksaanwijzing
ES Instrucciones de uso
PT Instruções de uso
IT Istruzioni d'uso
DA Brugsanvisning
NO Bruksanvisning
SV Bruksanvisning
FI Käyttöohje
HU Használati útmutató
PL Instrukcja użytkowania
CS Návod k použití
SK Návod na použitie
SL Navodila za uporabo
HR Uputa o upotrebi
RO Instrucțiuni de folosință
BG Упътване за употреба
UK Посібник з експлуатації
RU Руководство по эксплуатации

PondoRel 1500 UVC Solar





A

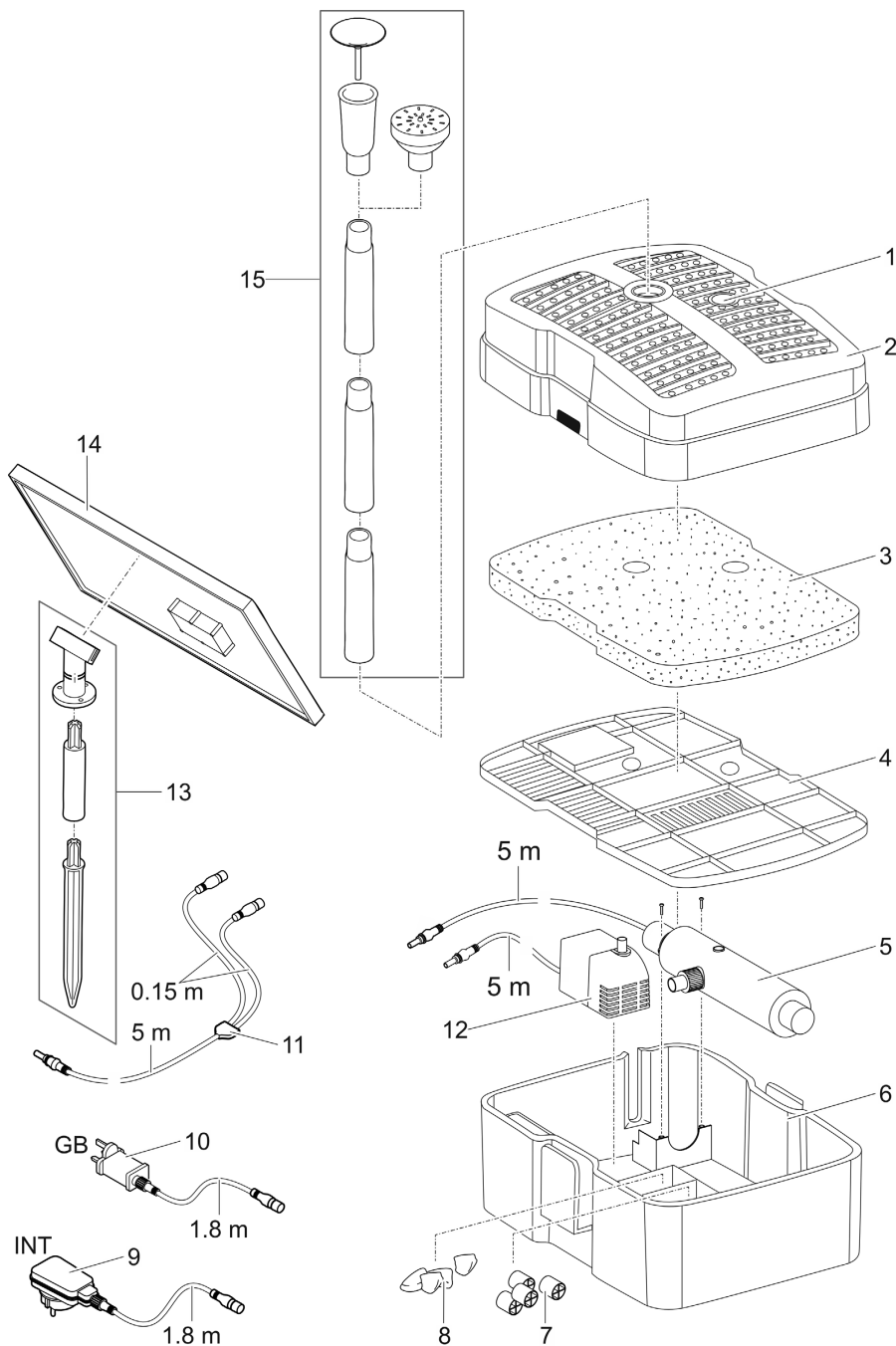

PRL0057

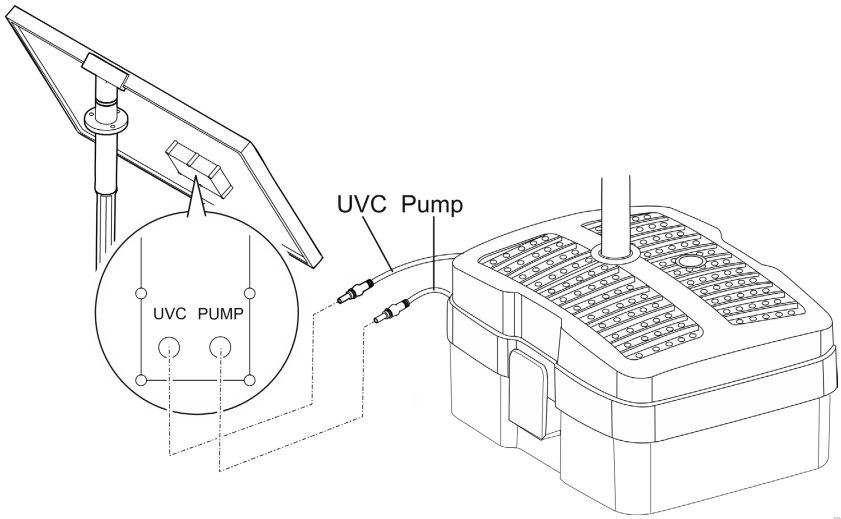
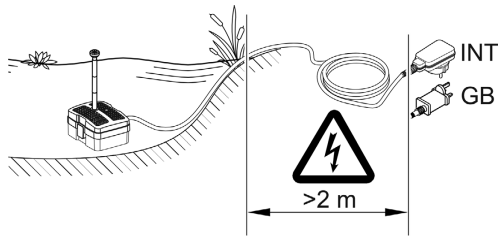
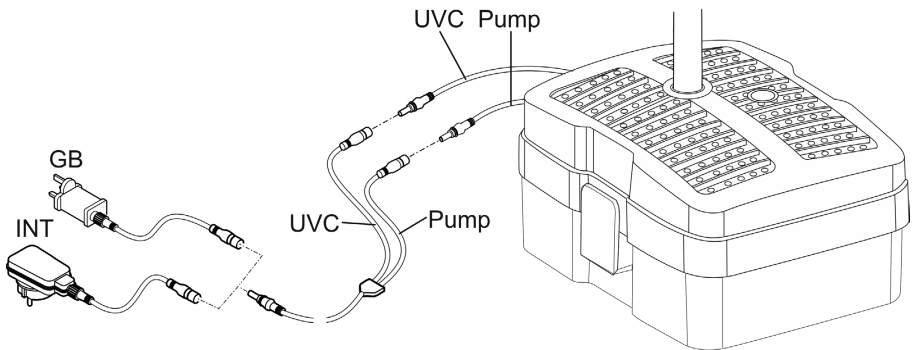
B**C****D**



E

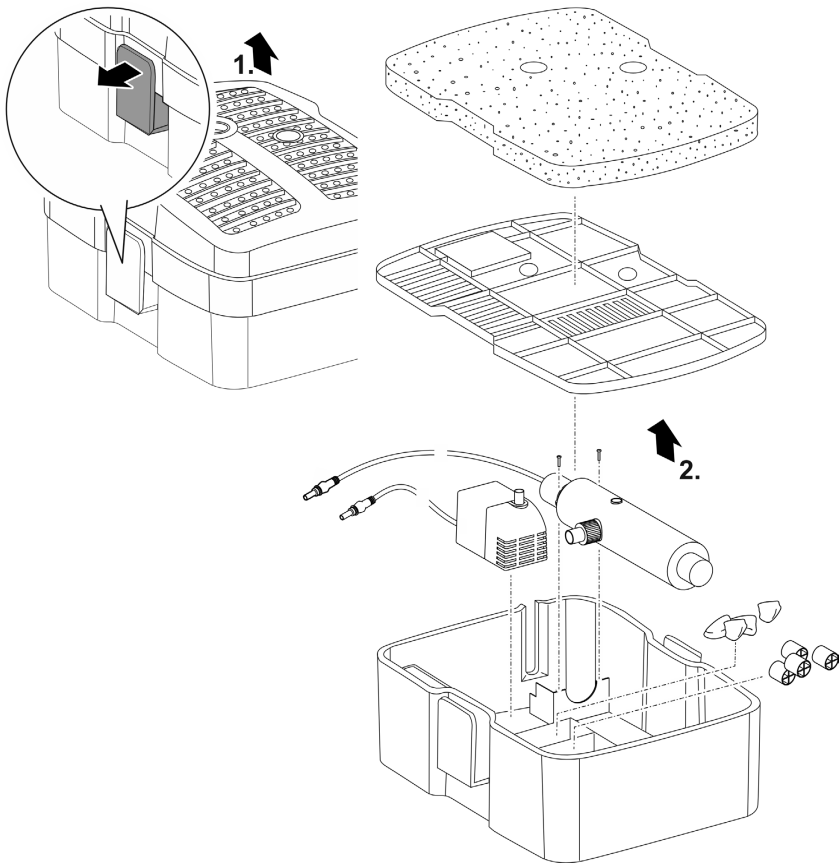

PRL0060

F

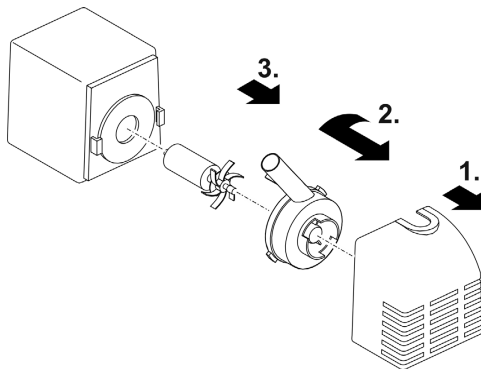

PRL0059

Original-Anleitung. Die Anleitung gehört zum Gerät und muss bei Weitergabe des Geräts stets mitgegeben werden.

Sicherheitshinweise

Elektrischer Anschluss

- Für die Elektroinstallation im Außenbereich gelten spezielle Vorschriften. Die Elektroinstallation darf nur von einer Elektrofachkraft ausgeführt werden.
 - Die Elektrofachkraft ist aufgrund ihrer fachlichen Ausbildung, Kenntnisse und Erfahrungen qualifiziert und darf Elektroinstallationen im Außenbereich durchführen. Sie kann mögliche Gefahren erkennen und beachtet die regionalen und nationalen Normen, Vorschriften und Bestimmungen.
 - Bei Fragen und Problemen wenden Sie sich an eine Elektrofachkraft.
- Schließen Sie den Trafo bzw. das Netzteil nur an einer vorschriftsmäßig installierten Steckdose an.
- Verlängerungsleitungen und Stromverteiler (z. B. Steckdosenleisten) müssen für die Verwendung im Freien geeignet sein (spritzwassergeschützt).
- Schützen Sie offene Stecker und Buchsen vor Feuchtigkeit.

Sicherer Betrieb

- Dieses Gerät kann von Kindern ab 8 Jahren und darüber sowie von Personen mit verringerten physischen, sensorischen oder mentalen Fähigkeiten oder Mangel an Erfahrung und Wissen benutzt werden, wenn sie beaufsichtigt oder bezüglich des sicheren Gebrauchs des Gerätes unterwiesen wurden und die daraus resultierenden Gefahren verstehen. Kinder dürfen nicht mit dem Gerät spielen. Reinigungs- und Wartungsarbeiten dürfen nicht von Kindern durchgeführt werden, es sei denn, sie sind mindestens 8 Jahre alt und werden beaufsichtigt.
- Verwenden Sie das Gerät nicht, wenn elektrische Leitungen oder Gehäuse beschädigt sind.
- Entsorgen Sie das Netzteil, wenn seine Netzanschlussleitung oder das Gehäuse beschädigt ist. Die Netzanschlussleitung und das Gehäuse können nicht ersetzt werden.
- Ziehen Sie nie an elektrischen Leitungen. Tragen Sie insbesondere keine Geräte an deren Leitung.
- Verlegen Sie Leitungen so, dass sie vor Beschädigungen geschützt sind und dass niemand darüber fallen kann.
- Nehmen Sie niemals technische Änderungen am Gerät vor.
- Führen Sie nur die Arbeiten am Gerät durch, die in dieser Anleitung beschrieben sind.
- Verwenden Sie nur Original-Ersatzteile und -Zubehör.

Bestimmungsgemäße Verwendung

Verwenden Sie das in dieser Anleitung beschriebene Produkt ausschließlich wie folgt:

- Zur Reinigung von Gartenteichen.
- Zur Erzeugung einer Wasserfontäne in Teichen.
- Zum Betrieb mit sauberem Wasser.
- Unter Einhaltung der technischen Daten. (→ Technische Daten)

Für das Gerät gelten folgende Einschränkungen:

- Verwenden Sie das Gerät nicht in Verbindung mit Chemikalien, Lebensmitteln, brennbaren, explosiven Stoffen oder anderen Flüssigkeiten als Wasser.
- Niemals ohne Wasserdurchfluss betreiben.
- Nicht für gewerbliche oder industrielle Zwecke verwenden.

Produktbeschreibung

Übersicht

<input type="checkbox"/> A	Beschreibung
1	Schauglas zur Funktionskontrolle des UVC-Klärers
2	Filtergehäuse, Oberteil
3	Filterschaum
4	Abdeckplatte
5	UVC-Klärer
6	Filtergehäuse, Unterteil
7	Biokörper (ca. 90 g)
8	Filtergestein (ca. 800 g)
9	Netzteil (nicht für das Vereinigte Königreich)
10	Netzteil (nur für das Vereinigte Königreich)
11	Y-Kabel, für den Anschluss der Pumpe und des UVC-Klärers an das Netzteil
12	Pumpe
13	Erdspeißset
14	Solarmodul
15	Düsenset mit drei Düsenverlängerungen

Eigenschaften

PondoReil 1500 UVC Solar ist ein Filtersystem, um den Teich sauber zu halten.

- Die integrierte Pumpe fördert das Wasser durch das Filtersystem.
- Die verwendeten Filtermedien reinigen und klären das Wasser.
- Der integrierte UVC-Klärer entfernt Schwebalgen, Bakterien und Keime.
- Die Düse am Ausgang des Filters erzeugt eine Wasserfontäne, wodurch das Wasser belüftet wird.
- Das Stromversorgung für die Pumpe und den UVC-Klärer kann wahlweise über das Solarmodul oder über das Netzteil erfolgen.
- Beim Betrieb über das Solarmodul ist die Leistung der Pumpe und des UVC-Klärers abhängig von der Intensität des Sonnenlichts und der Ausrichtung des Solarmoduls.

Symbole auf dem Gerät

IPX8 	Das Gerät ist staubdicht und gegen dauerndes Untertauchen bis 1 m Tiefe geschützt.
IP44	Das Gerät ist geschützt gegen Fremdkörper ($\varnothing \geq 1$ mm) und Spritzwasser.
	Das Gerät entspricht der Schutzklasse II und ist geschützt durch eine doppelte oder verstärkte Isolierung.
	Das Gerät entspricht der Schutzklasse III. Betreiben Sie das Gerät darf nur mit einer Sicherheitskleinspannung.
	Das Gerät beinhaltet einen kurzschlussfesten Sicherheitstransformator.
	Schaltnetzteil.
	Gefährliche UVC-Strahlung.
	Schützen Sie das Gerät vor Frost.
	Entsorgen Sie das Gerät nicht mit dem normalen Hausmüll.
	Lesen Sie die Gebrauchsanleitung.

Aufstellen und Anschließen

Die Betriebsdauer des Filtersystems richtet sich nach der gewünschten Wasserqualität im Teich.

- Bei ausreichender Intensität des Sonnenlichts werden die Pumpe und der UVC-Klärer mit dem Solarmodul betrieben.
- Bei ungenügender Intensität des Sonnenlichts oder Dunkelheit können die Pumpe und der UVC-Klärer mit dem Netzteil betrieben werden.

So gehen Sie vor:

A

1. Das Düsenset zusammensetzen und auf den Pumpenausgang am Filtergehäuse stecken.
 - Die Anzahl der Düsenverlängerungen ist abhängig von der Aufstelltiefe des Filtergehäuses im Teich.
2. Das Gerät im Teich auf einem festen, schlammfreien Untergrund waagrecht so aufstellen, dass es komplett mit Wasser bedeckt ist.
3. Das Erdspießset zusammenstecken und am Solarmodul anbringen.
 - Die Anschlussleitung muss nach unten verlaufen.
4. Das Solarmodul aufstellen und mit dem Erdspieß im Boden befestigen.
 - Das Solarmodul so zur Sonne ausrichten, dass eine max. Energieausbeute erreicht wird.
 - Ideal ist ein Aufstellwinkel von 45° zur Sonne.

Betrieb mit Solarmodul

B

- Anschlussleitungen der Pumpe und des UVC-Klärers mit dem Solarmodul verbinden.
 - Stecker vollständig (bis zum Anschlag) in die Buchse drücken, damit die Verbindung wasserdicht ist.
 - Einschalten: Pumpe und UVC-Klärer mit dem Solarmodul verbinden.
 - Ausschalten: Pumpe und UVC-Klärer vom Solarmodul trennen.

Betrieb mit Netzteil

WARNUNG

Das Netzteil führt gefährliche elektrische Spannung und darf nicht direkt am Wasser aufgestellt werden. Andernfalls drohen schwere Verletzungen oder Tod durch Stromschlag.

- ▶ Stellen Sie das Netzteil überflutungssicher in einem Abstand von mindestens 2 m zum Wasser auf.

C, D

- Anschlussleitungen der Pumpe und des UVC-Klärers mittels Y-Kabel mit dem Netzteil verbinden.
 - Stecker vollständig (bis zum Anschlag) in die Buchse drücken, damit die Verbindung wasserdicht ist.
 - Einschalten: Netzteil in die Steckdose stecken.
 - Ausschalten: Netzteil aus der Steckdose ziehen.

Reinigung und Wartung

Zum Reinigen oder Warten muss das Gerät aus dem Wasser genommen werden.

Gerät reinigen

- Verwenden Sie auf keinen Fall aggressive Reinigungsmittel oder chemische Lösungen, da dadurch das Gehäuse angegriffen oder die Funktion beeinträchtigt werden kann.
- Empfohlene Reinigungsmittel bei hartnäckigen Verkalkungen:
 - Essig- und chlorfreien Haushaltsreiniger.

So gehen Sie vor:

- E
1. Auf beiden Seiten die Klammern um max. 5° abziehen und Filteroberfläche abnehmen.
 2. Filterschaum, Filterpumpe, Bioflächenelemente und Kies entnehmen.
 3. Filterunterschale und Filteroberfläche mit einer Bürste unter klarem Wasser reinigen.
 4. Filtermedien (Filterschäume, Bioflächenelemente und Kies) unter fließendem Wasser auswaschen.
 - Keine chemischen Reinigungsmittel verwenden, weil dadurch die Mikroorganismen in den Filtermedien abgetötet werden und dadurch die Filterleistung verringert wird.
 5. UVC-Klärer vorsichtig von außen mit einer weichen Bürste reinigen.
 - Der UVC-Klärer kann nicht zerlegt werden. Bei ungenügender Filterleistung muss der UVC-Klärer ersetzt werden.

Pumpe reinigen

So gehen Sie vor:

- F
1. Filtergehäuse von der Pumpe abziehen.
 2. Abdeckung der Laufeinheit abnehmen (Bajonettverschluss)
 3. Laufeinheit herausziehen und reinigen oder ersetzen.
 4. Gerät in umgekehrter Reihenfolge zusammenbauen.

Verschleißteile

- Laufeinheit
- Filterschaum
- UVC-Leuchtmittel

Lagern/Überwintern

Nehmen Sie das Gerät bei Wassertemperaturen unter +4 °C oder spätestens bei zu erwartendem Frost außer Betrieb.

- Reinigen Sie das Gerät gründlich.
- Prüfen Sie das Gerät auf Beschädigungen und ersetzen Sie ggf. beschädigte Teile.
- Gerät trocken und frostfrei lagern.

Störungsbeseitigung

Störung	Mögliche Ursache	Abhilfe
Pumpe läuft nicht	Versorgungsspannung fehlt	<ul style="list-style-type: none"> Steckverbindung Pumpe/Solarmodul überprüfen Steckverbindung Pumpe/Steckernetzteil überprüfen
	Laufeinheit ist blockiert.	Pumpe reinigen
	Solarmodul ist verschmutzt	Solarmodul reinigen
	Sonneneinstrahlung ist zu gering	Pumpe an das Netzteil anschließen
	Pumpe ist defekt	Pumpe ersetzen
UVC-Klärer leuchtet nicht	Versorgungsspannung fehlt	<ul style="list-style-type: none"> Steckverbindung UVC-Klärer/Solarmodul überprüfen Steckverbindung UVC-Klärer/Steckernetzteil überprüfen
	Solarmodul ist verschmutzt	Solarmodul reinigen
	Sonneneinstrahlung ist zu gering	UVC-Klärer an das Netzteil anschließen
	UVC-Klärer ist defekt	UVC-Klärer ersetzen
Förderleistung bzw. Fontänenhöhe ungenügend oder unregelmäßig, Wasser nicht klar	Düseneinheit ist verstopft	Düseneinheit abziehen, reinigen
	Einlassöffnungen verstopft	Filtergehäuse reinigen
	Filtermedien sind verschmutzt	Filtermedien reinigen
	Laufeinheit ist abgenutzt	Laufeinheit ersetzen
	Teich ist extrem verschmutzt	Algen und Blätter aus dem Teich entfernen, Wasser tauschen

Technische Daten

Filtergehäuse	Abmessungen		Länge	mm	280
			Breite	mm	190
			Höhe	mm	120
	Gewicht			kg	2,3
Netzteil	PRI	Anschlussspannung	V AC	100 ... 240	
		Netzfrequenz	Hz	50/60	
	SEC	Ausgangsspannung	V DC	12	
		Max. Ausgangsleistung	W	12	
	Schutzart				IP44
Gewicht			kg	0,12	
Solarmodul	Max. Ausgangsspannung		V DC	12	
	Max. Ausgangsleistung		W	15	
	Schutzart				IP44
	Abmessungen		Länge	mm	440
			Breite	mm	290
	Gewicht			kg	1,3
Pumpe	Anschlussspannung		V DC	12	
	Max. Leistungsaufnahme		W	5	
	Schutzart				IPX8
	Maximale Tauchtiefe		m	1	
	Max. Förderleistung		l/h	900	
	Max. Förderhöhe		m	1,4	
	Zulässige Wassertemperatur		°C	+4 ... +35	
UVC-Klärer	Anschlussspannung		V DC	12	
	Max. Leistungsaufnahme		W	5	
	Schutzart				IPX8
	Maximale Tauchtiefe		m	1	
	Zulässige Wassertemperatur		°C	+4 ... +35	

Entsorgung

HINWEIS

Dieses Gerät darf nicht als Hausmüll entsorgt werden.

- ▶ Entsorgen Sie das Gerät über das dafür vorgesehene Rücknahmesystem.
 - ▶ Bei Fragen wenden Sie sich an Ihr örtliches Entsorgungsunternehmen. Dort erhalten Sie Informationen über die ordnungsgemäße Entsorgung des Geräts.
 - ▶ Machen Sie das Gerät durch Abschneiden der Kabel unbrauchbar.
-

Garantiebedingungen

PfG gewährt 2 Jahre Garantie ab Verkaufsdatum auf nachweisbare Material- und Fabrikationsfehler. Verschleißteile, wie z.B. Leuchtmittel etc. sind nicht Bestandteile der Garantie. Voraussetzung für die Garantieleistung ist die Vorlage des Kaufbeleges. Der Garantieanspruch erlischt bei unsachgemäßer Handhabung, elektrischer oder mechanischer Beschädigung durch missbräuchliche Anwendung sowie bei unsachgemäßer Reparatur durch nicht autorisierte Werkstätten. Reparaturen dürfen nur von PfG oder von PfG autorisierten Werkstätten durchgeführt werden. Bei der Anmeldung von Garantieansprüchen senden Sie das beanstandete Gerät oder das defekte Teil mit Fehlerbeschreibung und Kaufbeleg frei Haus an PfG. PfG behält sich vor, Montagekosten in Rechnung zu stellen. Für Transportschäden haftet PfG nicht. Diese müssen umgehend gegen den Transporteur geltend gemacht werden. Weitergehende Ansprüche, gleich welcher Art, insbesondere für Folgeschäden, sind ausgeschlossen. Diese Garantie berührt nicht die Ansprüche des Endkunden gegen den Händler.

Original manual. This manual belongs with the unit and must always be passed on together with the unit.

Safety information

Electrical connection

- Special regulations apply for electrical installation in outdoor spaces. Only a qualified electrician may perform the electrical installation.
 - The qualified electrician has the necessary professional training, knowledge and experience to perform electrical installation in outdoor spaces. The electrician can detect potential dangers and knows how to adhere to regional and national standards, regulations and directives.
 - For your own safety, please consult a qualified electrician.
- Only connect the transformer or power supply unit to a correctly installed outlet.
- Extension cables and power distributors (e.g. outlet strips) must be suitable for outdoor use (splash-proof).
- Protect open plugs and sockets from moisture.

Safe operation

- This unit can be used by children aged 8 and above and by persons with reduced physical, sensory or mental capabilities or lack of experience and knowledge if they are supervised or have been instructed on how to use the unit in a safe way and they understand the hazards involved. Do not allow children to play with the unit. Cleaning and user maintenance shall not be carried out by children unless they are aged from 8 years and above and supervised.
- Do not use the unit, if electrical lines or the housing are damaged.
- Dispose of the power pack if the power cable or the housing are damaged. The power cable and the housing cannot be replaced.
- Never pull on electric cables. In particular, never carry units on their cables.
- Route lines in such a way that they are protected from damage and do not present a tripping hazard.
- Never carry out technical changes to the unit.
- Only carry out work on the unit that is described in this manual.
- Only use original spare parts and accessories.

Intended use

Only use the product described in this manual as follows:

- For cleaning garden ponds.
- For creating a water fountain in a pond.
- For operation with clean water.
- While adhering to the technical specifications. (→ Technical data)

The following restrictions apply to the unit:

- Do not use the unit together with chemicals, food, flammable, explosive substances or other liquids aside from water.
- Never run the unit without water.
- Do not use for commercial or industrial purposes.

Product Description

Overview









<input type="checkbox"/> A	Description
1	Sight glass for checking the function of the UVC clarifier
2	Filter housing, top section
3	Foam filter
4	Cover plate
5	UVC clarifier
6	Filter housing, bottom section
7	Biocarriers (approx. 90 g)
8	Filtration stones (approx. 800 g)
9	Power pack (not for United Kingdom)
10	Power pack (not for United Kingdom)
11	Y-cable for connecting the pump and the UVC clarifier to the power pack
12	Pump
13	Ground stake set
14	Solar module
15	Nozzle set with three nozzle extensions

Properties

PondoReII 1500 UVC Solar is a filtration system for keeping the pond clean.

- The integrated pump transports the water through the filtration system.
- The filter media clean and clarify the water.
- The integrated UVC clarifier removes floating algae, bacteria and germs.
- The nozzle at the filter outlet generates a water fountain, aerating the water.
- Power to the pump and UVC clarifier is supplied either via the solar module or via the power pack.
- If the solar module is used for operation, the power of the pump and UVC clarifier depend on the intensity of sunlight and the alignment of the solar module.

Symbols on the unit

IPX8 	The unit is dust-tight and protected against the results of permanent immersion in water to a depth of 1 m.
IP44	The unit is protected against foreign objects (Ø ≥1 mm) and splash water.
	The unit has protection rating II and is protected by double or reinforced insulation.
	The unit has protection rating III. Only operate the unit with safety-low voltage.
	The unit contains a short-circuit-proof safety transformer.
	Switching power pack.
	Dangerous UVC radiation.
	Protect the unit from freezing temperatures.
	Do not dispose of the unit with normal household waste.
	Read the operating instructions.

Installation and connection

The operating duration of the filtration system depends on the desired pond water quality.

- If the sunlight is sufficiently strong, the pumps and UVC clarifier are powered by the solar module.
- If there is insufficient sunlight or it is dark, the pump and UVC clarifier can be powered by the power pack.

How to proceed:

A

1. Assemble the nozzle set and attach it to the pump outlet on the filter housing.
 - The number of nozzle extensions depends on the installation depth of the filter housing in the pond.
2. Install the unit in the pond in a horizontal position on firm, sludge-free ground and ensure that it is completely covered with water.
3. Assemble the ground stake set and attach it to the solar module.
 - Ensure that the connection cable is routed downwards.
4. Install the solar module and fasten it in the floor using the ground stake.
 - Align the solar module to the sun to ensure maximum energy yield.
 - An installation angle of 45° in relation to the sun is ideal.

Operation with solar module

B

- Connect the connecting cables of the pump and the UVC clarifier with the solar module.
 - Push the plug completely into the socket (up to the stop) to ensure that the connection is watertight.
 - Switching on: Connect the pump and UVC clarifier with the solar module.
 - Switching off: Disconnect the pump and UVC clarifier from the solar module.

Operation with power pack

WARNING

The power supply carries dangerous electrical voltage and must not be placed directly near water. Otherwise, there is a risk of serious injury or death from electric shock.

- ▶ Install the power supply in a flood-protected position at least 2 m from the water.

C, D

- Use the Y cable to connect the connecting cables of the pump and UVC clarifier with the power pack.
 - Push the plug completely into the socket (up to the stop) to ensure that the connection is watertight.
 - Switching on: Connect the power pack with the socket.
 - Switching off: Disconnect the power pack from the socket.

Maintenance and cleaning

The unit has to be taken out of the water for cleaning or maintenance.

Cleaning the device

- Never use aggressive cleaning agents or chemical solutions. These could attack the housing surface or impair the function.
- Recommended cleaning agent for removing stubborn limescale deposits:
 - Vinegar- and chlorine-free household cleaning agent.

How to proceed:

- E
1. On both sides, pull off the clamps by max. 5° and remove the top filter section.
 2. Remove the foam filter, filter pump, biomedica elements and gravel.
 3. Use a brush to clean the bottom filter section and top filter section under clear water.
 4. Wash out the filter media (foam filters, biomedica elements and gravel) under running water.
 - Do not use chemical cleaning agents, as they would kill the micro-organisms in the filter media and would therefore reduce the filtration effect.
 5. Carefully clean the UVC clarifier from the outside using a soft brush.
 - The UVC clarifier can be dismantled. If the filter capacity is insufficient, the UVC clarifier must be replaced.

Cleaning the pump

How to proceed:

- F
1. Pull the filter housing from the pump.
 2. Remove the cover of the impeller unit (bayonet closure)
 3. Pull out the impeller unit and clean or replace.
 4. Reassemble the unit in the reverse order.

Wear parts

- Impeller unit
- Foam filter
- UVC lamp

Storage/winter protection

Shut down the unit at water temperatures below +4 °C or at the latest when freezing temperatures are expected.

- Thoroughly clean the unit.
- Check the unit for damage and replace damaged components.
- Store the unit in a dry and frost-free place.

Malfunction remedy

Malfunction	Possible cause	Remedy
Pump does not run	No supply voltage	<ul style="list-style-type: none"> Check the pump/solar module plug connection Check the pump/power pack plug connection
	The impeller unit is blocked.	Clean pump
	The solar module is soiled.	Clean the solar module
	Insufficient sunlight	Connect the pump to the power pack
	Pump is defective	Replace the pump.
UVC clarifier is not lit	No supply voltage	<ul style="list-style-type: none"> Check the UVC clarifier / solar module plug connection Check the UVC clarifier / power pack plug connection
	The solar module is soiled.	Clean the solar module
	Insufficient sunlight	Connect the UVC clarifier to the power pack
	UVC clarifier is defective	Replace UVC clarifier
Delivery or fountain height insufficient or not consistent, Cloudy water	The nozzle unit is clogged.	Remove and clean the nozzle unit.
	Intake openings blocked	Clean the filter housing.
	Foam filters soiled	Clean filter media
	The impeller unit is worn.	Replace the impeller unit.
	Pond extremely dirty	Remove algae and leaves from the pond, change the water

Technical data

Filter housing	Dimensions		Length	mm	280
			Width	mm	190
			Height	mm	120
	Weight			kg	2.3
Power pack	PRI	Connection voltage	V AC	100 ... 240	
		Mains frequency	Hz	50/60	
	SEC	Output voltage	V DC	12	
		Max. power output	W	12	
	Protection type			IP44	
	Weight			kg	0.12
Solar module	Max. output voltage		V DC	12	
	Max. power output		W	15	
	Protection type				IP44
	Dimensions		Length	mm	440
			Width	mm	290
	Weight			kg	1.3
Pump	Connection voltage		V DC	12	
	Max. power consumption		W	5	
	Protection type				IPX8
	Maximum submersion depth		m	1	
	Max. pump capacity		l/h	900	
	Max. pump head		m	1.4	
	Permissible water temperature		°C	+4 ... +35	
UVC clarifier	Connection voltage		V DC	12	
	Max. power consumption		W	5	
	Protection type				IPX8
	Maximum submersion depth		m	1	
	Permissible water temperature		°C	+4 ... +35	

Disposal

NOTE

Do not dispose of this unit with household waste.

- ▶ Dispose of the unit by using the return system provided for this purpose.
 - ▶ Should you have questions, please contact your local disposal company. They will give you information on how to correctly dispose of the unit.
 - ▶ Render the unit unusable by cutting the cables.
-

Guarantee conditions

PfG grants a 2 year guarantee from the date of sale on proven material and manufacturing faults. Wear parts such as bulbs etc. are exempted from the guarantee. Prerequisite for our guarantee is the presentation of the purchase receipt. Our guarantee will become null and void if the unit is misused, electrically or mechanically damaged by inappropriate use and improper repair by non-authorised workshops. Repairs are reserved for workshops authorised by PfG or by PfG itself. In the case of warranty claims, please return the defective unit or part freight paid to PfG together with a description of the fault and the purchase receipt. PfG reserves the right to invoice repair costs. PfG is not liable for transport damage. Any damage must be claimed against the carrier. Further claims of whatever type, especially consequential damage, are excluded. This guarantee does not affect the final customer's claims against the dealer.

Traduction de la notice d'emploi d'origine. La notice d'emploi fait partie de l'appareil et doit par conséquent lui être toujours jointe lorsqu'il est transféré.

Consignes de sécurité

Raccordement électrique

- Des dispositions particulières s'appliquent aux installations électriques en extérieur. Seul un électricien qualifié peut réaliser l'installation électrique.
 - En raison de sa formation professionnelle, de ses connaissances et de son expérience, l'électricien qualifié possède les connaissances nécessaires et a le droit de réaliser des installations électriques en extérieur. Il est capable d'identifier d'éventuels dangers et respecte les normes, règlements et dispositions régionaux et nationaux en vigueur.
 - En cas de questions et de problèmes, prière de vous adresser à un électricien qualifié.
- Ne raccordez le transformateur ou le bloc d'alimentation qu'à une prise de courant installée conformément à la réglementation.
- Les câbles de rallonge et le distributeur de courant (p. ex. blocs multiprises) doivent être conçus pour une utilisation en extérieur (protégé contre les projections d'eau).
- Protégez les fiches et les douilles ouvertes contre l'humidité.

Exploitation sécurisée

- Dans le cas où cet appareil serait utilisé par des mineurs de moins de 8 ans ainsi que par des personnes souffrant d'un handicap mental ou plus généralement par des personnes manquant d'expérience, un adulte averti devra être présent, qui renseignera le mineur ou la personne fragilisée concernée sur le bon emploi de ce matériel. Les enfants ne doivent pas jouer avec cet appareil. Les opérations de nettoyage et d'entretien ne doivent pas être effectuées par des mineurs, à moins qu'ils ne soient âgés d'au moins 8 ans et qu'ils soient surveillés.
- Ne pas utiliser l'appareil en cas d'endommagement des câbles électriques ou du boîtier.
- Mettez le bloc d'alimentation au rebut si son cordon d'alimentation ou son boîtier est endommagé. Le câble d'alimentation et le boîtier ne peuvent pas être remplacés.
- Ne tirez jamais sur les câbles électriques. En particulier, ne portez pas d'appareils par leur câble.
- Poser les câbles de manière à éviter tout risque d'endommagement et de débouchement.
- Ne jamais procéder à des modifications techniques sur l'appareil.
- Exécuter des travaux sur l'appareil uniquement si ces derniers sont décrits dans la notice d'emploi.
- N'utiliser que des pièces de rechange et des accessoires d'origine.

Utilisation conforme à la finalité

Utilisez le produit décrit dans cette notice uniquement de la manière suivante :

- Pour le nettoyage de bassins de jardin.
- Pour la réalisation d'une fontaine d'eau dans les pièces d'eau.
- Pour une exploitation avec de l'eau propre.
- Dans le respect des caractéristiques techniques. (→ Caractéristiques techniques)

Les restrictions suivantes sont valables pour l'appareil :

- N'utilisez pas l'appareil avec des produits chimiques, des aliments, des substances inflammables, explosives ou des liquides autres que l'eau.
- Ne jamais utiliser sans débit d'eau.
- Ne pas utiliser à des fins commerciales ou industrielles.

Description du produit

Vue d'ensemble









<input type="checkbox"/> A	Description
1	Verre-regard pour le contrôle du fonctionnement du clarificateur UVC
2	Boîtier de filtre, partie supérieure
3	Mousse filtrante
4	Plaque de recouvrement
5	Clarificateur UVC
6	Boîtier de filtre, partie inférieure
7	Bioéléments (env. 90 g)
8	Pierre de filtration (env. 800 g)
9	Bloc d'alimentation (pas pour le Royaume-Uni)
10	Bloc d'alimentation (uniquement pour le Royaume-Uni)
11	Câble en Y, pour le raccordement de la pompe et du clarificateur UVC au bloc d'alimentation
12	Pompe
13	Jeu de piquets
14	Panneau solaire
15	Kit de buses avec trois extensions de buses

Propriétés

PondoReil 1500 UVC Solar est un système de filtration destiné à maintenir la propreté du bassin.

- La pompe intégrée fait circuler l'eau à travers le système de filtration.
- Les médias filtrants utilisés nettoient et clarifient l'eau.
- Le clarificateur UVC intégré élimine les algues en suspension, les bactéries et les germes.
- La buse à la sortie du filtre crée une fontaine d'eau, ce qui permet d'aérer l'eau.
- L'alimentation électrique pour la pompe et le clarificateur UVC peut se faire au choix par le module solaire ou par le bloc d'alimentation.
- En cas de fonctionnement via le module solaire, la puissance de la pompe et du clarificateur UVC dépend de l'intensité de la lumière du soleil et de l'orientation du module solaire.

Symboles sur l'appareil

IPX8 	L'appareil est étanche à la poussière et protégé contre l'immersion permanente jusqu'à 1 m de profondeur.
IP44	L'appareil est protégé contre les corps étrangers ($\varnothing \geq 1$ mm) et les projections d'eau.
	L'appareil est conforme à la classe de protection II et est protégé par une isolation double ou renforcée.
	L'appareil est conforme à la classe de protection III. Faites fonctionner l'appareil uniquement avec une basse tension de sécurité.
	L'appareil comprend un transformateur d'isolement de sécurité résistant aux courts-circuits.
	Bloc d'alimentation.
	Rayonnement UVC dangereux.
	Protégez l'appareil contre le gel.
	Ne jetez pas l'appareil avec les déchets ménagers courants.
	Lisez la notice d'emploi.

Mise en place et raccordement

La durée de fonctionnement du système de filtration dépend de la qualité de l'eau souhaitée dans le bassin.

- Lorsque l'intensité de la lumière du soleil est suffisante, la pompe et le clarificateur UVC fonctionnent grâce au module solaire.
- Lorsque l'intensité de la lumière du soleil est insuffisante ou dans l'obscurité, la pompe et le clarificateur UVC peuvent être alimentés par le bloc d'alimentation.

Voici comment procéder :

A

1. Assembler le kit de buses et le placer sur la sortie de la pompe sur le boîtier de filtre.
 - Le nombre d'extensions de buses dépend de la profondeur d'installation du boîtier de filtre dans le bassin.
2. Poser l'appareil à l'horizontale dans le bassin, sur une surface stable et exempte de vase, de manière à ce qu'il soit totalement immergé.
3. Assembler le kit de piquets et le fixer au module solaire.
 - Le câble de raccordement doit être dirigé vers le bas.
4. Placer le module solaire et le fixer au sol à l'aide du piquet.
 - Orienter le module solaire vers le soleil de manière à obtenir un rendement énergétique maximal.
 - L'idéal est un angle d'installation de 45° par rapport au soleil.

Fonctionnement via le module solaire

B

- Brancher les câbles de raccordement de la pompe et du clarificateur UVC au module solaire.
 - Enfoncer complètement (jusqu'à la butée) la fiche dans la prise pour que la connexion soit étanche.
 - Mise en circuit : brancher la pompe et le clarificateur UVC au module solaire.
 - Mettre hors circuit : débrancher la pompe et le clarificateur UVC du module solaire.

Fonctionnement via le bloc d'alimentation

AVERTISSEMENT

L'appareil délivre une tension électrique dangereuse et ne doit pas être installé directement au bord de l'eau. Dans le cas contraire, il y a risque de blessures graves ou de mort par électrocution.

- ▶ Installer le bloc d'alimentation à au moins 2 m de l'eau pour le protéger contre les inondations.

C, D

- Brancher les câbles de raccordement de la pompe et du clarificateur UVC au bloc d'alimentation à l'aide du câble Y.
 - Enfoncer complètement (jusqu'à la butée) la fiche dans la prise pour que la connexion soit étanche.
 - Mise en circuit : brancher le bloc d'alimentation dans la prise de courant.
 - Mettre hors circuit : débrancher le bloc d'alimentation de la prise de courant.

Nettoyage et entretien

Il est nécessaire de sortir l'appareil de l'eau pour le nettoyage ou l'entretien.

Nettoyage de l'appareil

- N'utiliser en aucun cas des produits de nettoyage agressifs ou des solutions chimiques qui risqueraient d'attaquer le boîtier ou d'entraver le fonctionnement.
- Produits de nettoyage recommandés en cas d'entartrages tenaces :
 - Détergents ménagers exempts de vinaigre et de chlore.

Voici comment procéder :

- E
1. Desserrer les attaches d'un maximum de 5° des deux côtés et retirer la coque supérieure du filtre.
 2. Retirer la mousse de filtration, la pompe de filtration, les éléments de biosurface et le gravier.
 3. Nettoyer les coques inférieure et supérieure du filtre à l'eau claire et avec une brosse.
 4. Laver les médias filtrants (mousses filtrantes, éléments biologiques de surface et gravier) sous l'eau courante.
 - N'utiliser aucun produit chimique de nettoyage qui entraîne la destruction des micro-organismes dans les éléments filtrants et diminue donc le rendement de filtrage.
 5. Nettoyer avec précaution l'extérieur du clarificateur UVC avec une brosse douce.
 - Le clarificateur UVC ne peut pas être démonté. Si la performance du filtre est insuffisante, le clarificateur UVC doit être remplacé.

Nettoyage de la pompe

Voici comment procéder :

- F
1. Sortir le boîtier de filtre de la pompe.
 2. Retirer le couvercle du bloc rotor (fermeture à baïonnette)
 3. Retirer le bloc rotor et le nettoyer ou le remplacer.
 4. Remonter l'appareil en suivant l'ordre inverse.

Pièces d'usure

- Unité de fonctionnement
- Mousse filtrante
- Lampe UVC

Stockage / entreposage pour l'hiver

Mettre l'appareil hors service lorsque la température de l'eau est inférieure à +4 °C ou au plus tard à l'annonce de gel.

- Nettoyez soigneusement l'appareil.
- Vérifiez si l'appareil est endommagé et, le cas échéant, remplacez les pièces endommagées.
- Stocker la pompe au sec et à l'abri du gel.

Dépannage

Dérangement	Cause éventuelle	Solution
La pompe ne fonctionne pas	Absence de tension d'alimentation	<ul style="list-style-type: none"> Vérifier le branchement de la pompe/du module solaire Vérifier le branchement de la pompe/du bloc d'alimentation
	Le bloc rotor est bloqué.	Nettoyer la pompe
	Le panneau solaire est encrassé	Nettoyer le panneau solaire
	Le rayonnement solaire est insuffisant	Brancher la pompe sur le bloc d'alimentation
	La pompe est défectueuse	Remplacer la pompe
Le clarificateur UVC ne s'allume pas	Absence de tension d'alimentation	<ul style="list-style-type: none"> Vérifier le branchement du clarificateur UVC/du module solaire Vérifier le branchement du clarificateur UVC/du bloc d'alimentation
	Le panneau solaire est encrassé	Nettoyer le panneau solaire
	Le rayonnement solaire est insuffisant	Brancher le clarificateur UVC sur le bloc d'alimentation
	Le clarificateur UVC est défectueux	Remplacer le clarificateur UVC
La capacité de refoulement ou la hauteur du jet d'eau sont insuffisantes ou irrégulières, L'eau n'est pas claire	L'unité de buse est colmatée	Sortir l'unité de buse et la nettoyer
	Ouvertures d'admission bouchées	Nettoyer le boîtier de filtre
	Les éléments filtrants sont encrassés	Nettoyer les éléments filtrants
	L'unité de fonctionnement est usée	Remplacer le bloc rotor
	Le bassin est extrêmement pollué	Retirer les algues et les feuilles du bassin, remplacer l'eau

Caractéristiques techniques

Boîtier de filtre	Dimensions		Longueur	mm	280	
			Largeur	mm	190	
	Hauteur		mm	120		
Poids		kg	2,3			
Bloc d'alimentation électrique	PRI	Tension de raccordement	V CA	100 à 240		
		Fréquence du réseau	Hz	50/60		
	SEC	Tension de sortie	V DC	12		
		Puissance max. de sortie	W	12		
Indice de protection			IP44			
Poids		kg	0,12			
Panneau solaire	Tension max. de sortie		V DC	12		
	Puissance max. de sortie		W	15		
	Indice de protection			IP44		
	Dimensions		Longueur	mm	440	
			Largeur	mm	290	
Poids		kg	1,3			
Pompe	Tension de raccordement		V DC	12		
	Puissance absorbée max.		W	5		
	Indice de protection			IPX8		
	Profondeur d'immersion maximale		m	1		
	Capacité de refoulement max		l/h	900		
	Hauteur de refoulement max.		m	1,4		
	Température d'eau admissible		°C	+4 à +35		
Clarificateur UVC	Tension de raccordement		V DC	12		
	Puissance absorbée max.		W	5		
	Indice de protection			IPX8		
	Profondeur d'immersion maximale		m	1		
	Température d'eau admissible		°C	+4 à +35		

Recyclage

REMARQUE

Il est interdit d'éliminer cet appareil avec les déchets ménagers.

- ▶ Mettre l'appareil au rebut par le biais du système de reprise prévu à cet effet.
 - ▶ Prenez contact avec votre entreprise locale de traitement des déchets si vous avez des questions. Elle vous fournira les informations relatives à l'élimination réglementaire de l'appareil.
 - ▶ Mettez l'appareil hors d'usage en sectionnant les câbles.
-

Conditions de garantie

PfG assure une garantie de 2 ans à partir de la date de vente pour tout défaut de matériel ou de fabrication. Les pièces d'usure, comme p.ex. les ampoules, etc., ne tombent pas sous le coup de la garantie. La garantie est valable uniquement sur présentation du bon d'achat. Le recours en garantie s'annule lors d'une manipulation non conforme à la finalité, lors de dommage électrique ou mécanique entraîné par une utilisation abusive ainsi que lors de réparation incorrecte effectuée par un atelier de réparation non autorisé. Les réparations ne doivent être effectuées que par PfG ou par des ateliers de réparation habilités par PfG. Lors de la déclaration de recours en garantie, prière de faire parvenir à PfG la pièce ou l'appareil défectueux avec une description du défaut ainsi que le bon d'achat franco domicile. PfG se réserve le droit de facturer des coûts de main d'œuvre. PfG décline toute responsabilité pour des dommages survenus pendant le transport. Ces derniers devront être immédiatement déclarés auprès du transporteur. Toutes réclamations ultérieures, de quelque nature que ce soit, en particulier les dommages consécutifs, sont exclues. Cette garantie n'a aucun effet sur les réclamations du consommateur final vis-à-vis du négociant.

Originele handleiding. De handleiding behoort bij het apparaat en moet bij doorgeven van het apparaat steeds meegegeven worden.

Veiligheidsinstructies

Elektrische aansluiting

- Voor de elektrische installatie in de openlucht gelden speciale voorschriften. De elektrische installatie mag uitsluitend door een professionele elektricien uitgevoerd worden.
 - De professionele elektricien is krachtens zijn professionele opleiding, kennis en ervaring gekwalificeerd en mag elektrische installaties in de openlucht uitvoeren. Hij of zij kan mogelijke gevaren herkennen en leeft de regionale en nationale normen, voorschriften en bepalingen na.
 - Neem voor uw eigen veiligheid in geval van vragen of problemen contact op met een elektricien.
- Sluit de transformator resp. de voedingsadapter uitsluitend aan op een volgens de voorschriften geïnstalleerde contactdoos.
- Verlengkabels en stroomverdelers (bijv. stekkerdelen) moeten voor het gebruik buitenshuis geschikt zijn (spatwaterbestendig).
- Bescherm open stekkers en stopcontacten tegen vocht.

Veilig gebruik

- Dit apparaat kan worden gebruikt door kinderen vanaf 8 jaar en daarnaast door personen met verminderde fysieke, sensorische of mentale vermogens of een gebrek aan ervaring en kennis, mits zij onder toezicht staan of geïnstrueerd werden over het veilige gebruik van het apparaat en de gevaren begrijpen, die hiermee samenhangen. Kinderen mogen niet met het apparaat spelen. Schoonmaak- en onderhoudswerkzaamheden mogen niet worden uitgevoerd door kinderen tenzij minimaal 8 jaar oud en onder toezicht.
- Gebruik het apparaat niet als elektrische snoeren of behuizing beschadigd zijn.
- Gooi de voedingsadapter weg als het netsnoer of de behuizing beschadigd is. De stroomkabel en de behuizing kunnen niet worden vervangen.
- Trek nooit aan elektriciteitskabels. Draag vooral geen apparaten aan de kabel.
- Installeer de leidingen zodanig, dat deze tegen beschadigingen zijn beschermd en niemand erover kan struikelen.
- Breng nooit technische veranderingen aan het apparaat aan.
- Voer uitsluitend die werkzaamheden aan het apparaat uit die in deze gebruiksaanwijzing zijn beschreven.
- Gebruik uitsluitend originele reserveonderdelen en origineel toebehoren.

Beoogd gebruik

Gebruik het in deze gebruiksaanwijzing beschreven product uitsluitend op de volgende manier:

- Voor het schoonmaken van tuinvijvers.
- Voor waterfonteinen in vijvers.
- Voor gebruik met schoon water.
- Met in achtneming van deze technische gegevens. (→ Technische gegevens)

De volgende inperkingen gelden voor het apparaat:

- Gebruik het apparaat niet in combinatie met chemicaliën, voedsel, ontvlambare, explosieve stoffen of andere vloeistoffen dan water.
- Nooit gebruiken zonder doorstromend water.
- Niet gebruiken voor commerciële of industriële doeleinden.

Productbeschrijving

Overzicht





<input type="checkbox"/> A	Omschrijving
1	Kijkvenster voor het controleren van de werking van de UVC-zuiveringsunit
2	Filterbehuizing, bovenste deel
3	Filterschuim
4	Afdekplaat
5	UVC-zuiveringsunit
6	Filterbehuizing, onderste deel
7	bio-element (ca. 90 g)
8	Filtergesteente (ca. 800 g)
9	Voedingsadapter (niet voor het Verenigd Koninkrijk)
10	Voedingsadapter (alleen voor het Verenigd Koninkrijk)
11	Y-kabel, voor de aansluiting van de pomp en de UVC-zuiveringsunit op de voedingsadapter
12	Pomp
13	Grondpenset
14	Zonne-energiemodule
15	Sproeierset met drie mondstukverlengingen

Eigenschappen

PondoReII 1500 UVC Solar is een filtersysteem om de vijver schoon te houden.

- De geïntegreerde pomp transporteert het water door het filtersysteem.
- De gebruikte filtermedia reinigen en zuiveren het water.
- De geïntegreerde UVC-zuiveringsunit verwijdert zwevende algen, bacteriën en ziektekiemen.
- Het mondstuk bij de uitgang van het filter genereert een waterfontein, waardoor het water wordt belucht.
- De stroomvoorziening voor de pomp en het UVC-zuiveringsunit kan naar keuze plaatsvinden via de zonne-energiemodule of via de voedingsadapter.
- Bij gebruik via de zonne-energiemodule is de opbrengst van de pomp en de UVC-zuiveringsunit afhankelijk van de intensiteit van het zonlicht en de oriëntatie van de zonne-energiemodule.

Symbolen op het apparaat

IPX8  1.0 m	Het apparaat is stofdicht en beschermd tegen lang onderdompelen tot 1 m diep.
IP44	Het apparaat is beschermd tegen het binnendringen van vreemde deeltjes (Ø ≥1 mm) en spatwater.
	Het apparaat voldoet aan beschermingsklasse II en is beschermd door een dubbele of versterkte isolatie.
	Het apparaat voldoet aan beschermingsklasse III. Gebruik het apparaat alleen met een extra lage veiligheids-spanning (ELV).
	Het apparaat bevat een kortsluitvaste veiligheidstransformator.
	Schakelvoedingsadapter.
	Gevaarlijke UVC-straling.
	Bescherm het apparaat tegen vorst.
	Voer het apparaat niet af met het normale huisvuil.
	Lees de gebruiksaanwijzing.

Plaatsen en aansluiten

De bedrijfsduur van het filtersysteem hangt af van de gewenste waterkwaliteit in de vijver.

- Als de intensiteit van het zonlicht voldoende is, werken de pomp en de UVC-zuiveringsunit met de zonne-energiemodule.
- Als de intensiteit van het zonlicht onvoldoende is of als het donker is, werken de pomp en de UVC-zuiveringsunit met de voedingsadapter.

Zo gaat u te werk:

- A
1. De sproeierset in elkaar zetten en op de pomputgang op de filterbehuizing plaatsen.
 - Het aantal mondstukverlengingen is afhankelijk van de opstellingsdiepte van de filterbehuizing in de vijver.
 2. Het apparaat in de vijver zo op een vaste, moddervrije ondergrond opstellen, dat het volledig bedekt is met water.
 3. De grondpenset in elkaar steken en op de zonne-energiemodule aanbrengen.
 - De aansluitleiding moet naar onderen lopen.
 4. De zonne-energiemodule opstellen en met de grondpen in de aarde bevestigen.
 - De zonne-energiemodule zo naar de zon richten dat een maximale energieopbrengst wordt verkregen.
 - Ideaal is een opstellingshoek van 45° ten opzichte van de zon.

Bedrijf met zonne-energiemodule

- B
- Sluit de aansluitkabels van de pomp en de UVC-zuiveringsunit aan op de zonne-energiemodule.
 - Stekker(s) volledig (tot de aanslag) in de bus drukken, zodat de verbinding waterdicht is.
 - Inschakelen: Pomp en UVC-zuiveringsunit met zonne-energiemodule verbinden.
 - Uitschakelen: Pomp en UVC-zuiveringsunit loskoppelen van de zonne-energiemodule.

Bedrijf met voedingsadapter

WAARSCHUWING

Het netdeel geleidt gevaarlijke elektrische spanning en mag niet vlak bij het water worden opgesteld. Anders bestaat gevaar voor ernstig of dodelijk letsel door elektrische schokken.

- Plaats het netdeel bestand tegen overstroming op een afstand van minimaal 2 m tot water.

- C, D
- Sluit de aansluitkabels van de pomp en de UVC-zuiveringsunit met de Y-kabel aan op de voedingsadapter.
 - Stekker(s) volledig (tot de aanslag) in de bus drukken, zodat de verbinding waterdicht is.
 - Inschakelen: Plaats de voedingsadapter in de contactdoos.
 - Uitschakelen: Voedingsadapter uit het stopcontact halen.

Reiniging en onderhoud

Voor het reinigen of onderhouden moet het apparaat uit het water worden gehaald.

Apparaat reinigen

- Gebruik in geen geval agressieve reinigingsmiddelen of chemische oplossingen omdat daardoor de behuizing of de werking kan worden aangetast.
- Aanbevolen reinigingsmiddelen bij hardnekkige kalkaanslag:
 - Azijn- en chloorvrije huishoudreiniger.

Zo gaat u te werk:

- E
1. Aan beide zijden de klemmen met max. 5° wegtrekken en de bovenschaal van het filter verwijderen.
 2. Filterschuim, filterpomp, bio-oppervlakelementen en grind verwijderen.
 3. Filteronderschaal en filterbovenschaal met een borstel onder schoon water reinigen.
 4. Filtermedia (filterschuim, biologische oppervlakelementen en kiezelzak) onder stromend water uitspoelen.
 - Gebruik geen chemische reinigingsmiddelen, omdat deze de micro-organismen in de filtermedia doden, waardoor het filtervermogen wordt verminderd.
 5. UVC-zuiveringsunit van buitenaf met behulp van een zachte borstel reinigen.
 - De UVC-zuiveringsunit kan niet worden gedemonteerd. Bij onvoldoende filtercapaciteit moet de UVC-zuiveringsunit worden vervangen.

Pomp reinigen

Zo gaat u te werk:

- F
1. Filterbhuizing van de pomp aftrekken.
 2. Afdekking van de loopinrichting verwijderen (bajonetsluiting)
 3. Rotor uittrekken en reinigen of vervangen.
 4. Bouw het apparaat in omgekeerde volgorde samen.

Slijtagedelen

- Rotor
- Filterschuim
- UVC-lamp

Opslag/overwinteren

Neem het apparaat bij watertemperaturen lager dan +4 °C of uiterlijk bij te verwachten vorst buiten gebruik.

- Reinig het apparaat grondig.
- Controleer het apparaat op beschadigingen en vervang evt. beschadigde onderdelen.
- Sla het apparaat droog en vorstvrij op.

Storing verhelpen

Storing	Mogelijke oorzaak	Oplossing
Pomp draait niet	Er is geen netspanning	<ul style="list-style-type: none"> Steekverbinding pomp/zonne-energiemodule controleren Steekverbinding pomp/voedingsadapter controleren
	Loopunit is geblokkeerd.	Pomp reinigen
	Zonne-energiemodule is vervuild	Zonne-energiemodule reinigen
	Te weinig zonnestraling	Pomp op de voedingsadapter aansluiten
	Pomp is defect	Pomp vervangen
UVC-zuiveringsunit brandt niet	Er is geen netspanning	<ul style="list-style-type: none"> Steekverbinding UVC-zuiveringsunit/zonne-energiemodule controleren Steekverbinding UVC-zuiveringsunit/voedingsadapter controleren
	Zonne-energiemodule is vervuild	Zonne-energiemodule reinigen
	Te weinig zonnestraling	UVC-zuiveringsunit op de voedingsadapter aansluiten
	UVC-zuiveringsunit is defect	UVC-zuiveringsunit vervangen
Wateropbrengst of fonteinhoogte onvoldoende of onregelmatig. Water niet helder	Sproeiereenheid is verstopt	Sproeiereenheid aftrekken, reinigen
	Inlaatopeningen verstopt	Filterbehuizing reinigen
	De filtermedia zijn vervuild	Maak de filtermedia schoon
	Loopunit is versleten	Rotor vervangen
	Vijver extreem vervuild	Verwijder algen en bladeren uit de vijver, ververs het water

Technische gegevens

Filterbehuizing	Afmetingen		Lengte	mm	280
			Breedte	mm	190
			Hoogte	mm	120
		Gewicht		kg	2,3
Elektrische voeding	PRI	Aansluitspanning	V AC	100 ... 240	
		Netfrequentie	Hz	50/60	
	SEC	Uitgangsspanning	V DC	12	
		Max. uitgangsvermogen	W	12	
		Beschermingsgraad			IP44
	Gewicht		kg	0,12	
Zonne-energiemodule	Max. uitgangsspanning		V DC	12	
	Max. uitgangsvermogen		W	15	
	Beschermingsgraad			IP44	
	Afmetingen		Lengte	mm	440
			Breedte	mm	290
		Gewicht		kg	1,3
Pomp	Aansluitspanning		V DC	12	
	Maximaal opgenomen vermogen		W	5	
	Beschermingsgraad			IPX8	
	Maximale dompdiepte		m	1	
	Max. capaciteit		l/h	900	
	Max. toevoerhoogte		m	1,4	
	Toelaatbare watertemperatuur		°C	+4 ... +35	
UVC-zuiveringsunit	Aansluitspanning		V DC	12	
	Maximaal opgenomen vermogen		W	5	
	Beschermingsgraad			IPX8	
	Maximale dompdiepte		m	1	
	Toelaatbare watertemperatuur		°C	+4 ... +35	

Afvoer van het afgedankte apparaat

OPMERKING

Dit apparaat niet met het huishoudelijk afval afvoeren.

- ▶ Verwijder het apparaat via het daartoe bedoelde retourstelsel.
 - ▶ Als u vragen heeft, neem dan contact op met uw plaatselijke afvalverwerkingsbedrijf. Hier kunt u informatie inwinnen over het afvoeren van het apparaat conform de voorschriften.
 - ▶ Maak het apparaat, door het afsnijden van de kabels, onbruikbaar.
-

Garantievoorwaarden

PfG geeft vanaf de verkoopdatum gedurende 2 jaar garantie op aantoonbare materiaal- en fabricagefouten. Op slijtde-
len, zoals lampen, is geen garantie van toepassing. Om aanspraak te kunnen maken op garantie moet u in het bezit
zijn van de kassabon. De aanspraak op garantie vervalt bij onoordeelkundig gebruik, elektrische of mechanische be-
schadiging als gevolg van misbruik en tevens in geval van onvakkundige reparatie door niet bevoegde monteurs. Re-
paraties mogen uitsluitend worden verricht door PfG of door monteurs die door PfG hiervoor de bevoegdheid hebben
gekregen. Om gebruik te maken van de garantie, kunt u het beschadigde apparaat of het defecte onderdeel samen
met een foutenbeschrijving en de kassabon opsturen aan PfG. PfG behoudt zich het recht voor montagekosten aan te
rekenen. PfG is niet aansprakelijk voor transportschade. Deze dient u onmiddellijk te verhalen op het transportbedrijf.
Andere aanspraken, om het even van welke aard, maar in het bijzonder voor gevolgschade, zijn uitgesloten. Deze ga-
rantie is geen inbreuk op de aanspraken van de eindverbruiker jegens de dealer.

Instrucciones originales. Las instrucciones pertenecen al equipo y siempre se tienen que entregar junto con el equipo a la otra persona.

Indicaciones de seguridad

Conexión eléctrica

- Para la instalación eléctrica en el exterior se aplican prescripciones especiales. Sólo un electricista especializado puede ejecutar la instalación eléctrica.
 - El electricista especializado está cualificado por su formación profesional, conocimientos y experiencias, y facultado para realizar instalaciones eléctricas en el exterior. El electricista especializado puede reconocer posibles peligros y cumple las normas, prescripciones y disposiciones regionales y nacionales.
 - En caso de preguntas y problemas póngase en contacto con un electricista especializado.
- Conecte el transformador o la fuente de alimentación sólo a un tomacorriente correctamente instalado.
- Las líneas de prolongación y distribuidores de corriente (p. ej. enchufes múltiples) deben ser apropiados para el empleo a la intemperie (protegido contra salpicaduras de agua).
- Proteja los enchufes y conectores abiertos de la humedad.

Funcionamiento seguro

- Este equipo se puede utilizar por niños a partir de 8 años y mayores así como por personas con capacidades físicas, sensoriales o mentales reducidas o que no dispongan de la experiencia y los conocimientos necesarios, si se les supervisan o instruyen sobre el uso seguro del equipo y los peligros resultantes. Los niños no deben jugar con el equipo. Los trabajos de limpieza y mantenimiento no se deben realizar por niños, a no ser que tengan al menos 8 años y sean supervisados.
- No emplee el equipo cuando las líneas eléctricas o la caja están dañadas.
- Deseche la fuente de alimentación si está dañado el cable de conexión de red o la carcasa. El cable de conexión de red y la carcasa no se pueden sustituir.
- No tire nunca de los cables eléctricos. En particular, no transporte ningún equipo por la línea eléctrica.
- Tienda las líneas de forma que estén protegidas contra daños y lesiones por tropiezo de personas.
- No realice nunca modificaciones técnicas en el equipo.
- Ejecute en el equipo sólo los trabajos descritos en estas instrucciones.
- Emplee sólo piezas de recambio originales y accesorios originales.

Uso conforme a lo prescrito

Emplee el producto descrito en estas instrucciones sólo de la forma siguiente:

- Para limpiar los estanques de jardín.
- Para crear un surtidor de fuente en estanques.
- Para la operación con agua limpia.
- De acuerdo con los datos técnicos. (→ Datos técnicos)

Para el equipo son válidas las siguientes limitaciones:

- No utilice el equipo junto con productos químicos, alimentos, sustancias inflamables y explosivas u otros líquidos que no sean agua.
- No opere nunca sin circulación de agua.
- No emplee el equipo para fines industriales.

Descripción del producto

Vista sumaria









<input type="checkbox"/> A	Descripción
1	Mirilla para controlar el funcionamiento del clarificador UVC
2	Carcasa del filtro, parte superior
3	Espuma filtrante
4	Placa de cubierta
5	Clarificador UVC
6	Carcasa del filtro, parte inferior
7	Bioelementos (aprox. 90 g)
8	Piedra filtrante (aprox. 800 g)
9	Fuente de alimentación (no para el Reino Unido)
10	Fuente de alimentación (sólo para el Reino Unido)
11	Cable en Y para conectar la bomba y el clarificador UVC a la fuente de alimentación
12	Bomba
13	Juego de varillas de tierra
14	Módulo solar
15	Juego de toberas con tres extensiones de tobera

Características

PondoReII 1500 UVC Solar es un sistema de filtrado para mantener limpio el estanque.

- La bomba integrada transporta el agua a través del sistema de filtrado.
- Los medios de filtrado que se utilizan limpian y clarifican el agua.
- El clarificador UVC elimina las algas suspendidas, las bacterias y los gérmenes.
- La tobera en la salida del filtro crea una fuente de agua que airea el agua.
- La alimentación eléctrica para la bomba y el clarificador UVC se puede realizar a través del módulo solar o a través de la fuente de alimentación.
- La potencia de la bomba y del clarificador UVC en el funcionamiento con el módulo solar depende de la intensidad de la luz solar y la orientación del módulo solar.

Símbolos en el equipo

IPX8  1.0 m	El equipo es hermético al polvo y está protegido contra la inmersión permanente hasta 1 m de profundidad.
IP44	El equipo está protegido contra cuerpos extraños ($\varnothing \geq 1$ mm) y salpicaduras de agua.
	El equipo se corresponde con la clase de protección II y está protegido mediante un aislamiento doble o reforzado.
	El equipo se corresponde con la categoría de protección III. El equipo sólo se debe operar con una tensión baja de seguridad.
	El equipo contiene un transformador de seguridad a prueba de cortocircuitos.
	Fuente de alimentación conmutada.
	Radiación UVC peligrosa.
	Proteja el equipo de las heladas.
	No deseche el equipo en la basura doméstica normal.
	Lea las instrucciones de uso.

Emplazamiento y conexión

El tiempo de funcionamiento del sistema de filtrado depende de la calidad deseada del agua del estanque.

- Si la intensidad de la luz solar es suficiente, la bomba y el clarificador UVC funcionan con el módulo solar.
- Si la intensidad de la luz solar no es suficiente y hay oscuridad, la bomba y el clarificador UVC funcionan con la fuente de alimentación.

Proceda de la forma siguiente:

A

1. Ensamble el juego de toberas y conéctelo a la salida de la bomba en la carcasa del filtro.
 - La cantidad de extensiones de tobera depende de la profundidad de emplazamiento de la carcasa del filtro en el estanque.
2. Emplace horizontalmente el equipo en el estanque sobre una base firme y sin fango de forma que el agua lo cubra completamente.
3. Conecte el juego de varillas de tierra y colóquelo en el módulo solar.
 - La línea de conexión tiene que transcurrir hacia abajo.
4. Emplace el módulo solar y fíjelo con la varilla de tierra en el suelo.
 - Alinee el módulo solar al sol de forma que se alcance el máximo rendimiento energético.
 - Ideal es un ángulo de apertura de 45° al sol.

Funcionamiento con módulo solar

B

- Conecte los cables de conexión de la bomba y del clarificador UVC con el módulo solar.
 - Presione la clavija de enchufe completamente (hasta el tope) en el conector, para que la conexión esté impermeable.
 - Conexión: Conecte la bomba y el clarificador UVC con el módulo solar.
 - Desconexión: Desconecte la bomba y el clarificador UVC del módulo solar.

Funcionamiento con fuente de alimentación

ADVERTENCIA

La fuente de alimentación conduce tensión eléctrica peligrosa y está prohibido emplacearla directamente en el agua. De lo contrario existe riesgo de lesiones graves o muerte por choque eléctrico.

- ▶ Emplace la fuente de alimentación protegida contra inundación a una distancia mínima de 2 m al agua.

C, D

- Conecte los cables de conexión de la bomba y del clarificador UVC a la fuente de alimentación mediante un cable en Y.
 - Presione la clavija de enchufe completamente (hasta el tope) en el conector, para que la conexión esté impermeable.
 - Conexión: Enchufe la fuente de alimentación en el tomacorriente.
 - Desconexión: Desenchufe la fuente de alimentación del tomacorriente.

Limpieza y mantenimiento

El equipo se tiene que sacar del agua para realizar los trabajos de limpieza y mantenimiento.

Limpieza del equipo

- No emplee por ninguna razón productos de limpieza o soluciones químicas agresivas, porque se puede corroer la carcasa o mermar el funcionamiento.
- Productos de limpieza recomendados en caso de calcificaciones persistentes:
 - Productos de limpieza domésticos sin vinagre y cloro.

Proceda de la forma siguiente:

- E
1. Retire los clips a ambos lados como máximo 5° y quite la carcasa superior del filtro.
 2. Quite la espuma filtrante, la bomba de filtro, los elementos de superficie orgánicos y la grava.
 3. Limpie la carcasa inferior del filtro y la carcasa superior del filtro con un cepillo y agua limpia.
 4. Lave los medios de filtrado (espumas filtrantes, elementos de superficie orgánicos y la grava) bajo agua corriente.
 - No emplee productos de limpieza químicos, ya que estos destruyen los microorganismos en los medios de filtrado y reducen por lo tanto el rendimiento del filtro.
 5. Limpie cuidadosamente el clarificador UVC por fuera con un cepillo suave.
 - El clarificador UVC no se puede desmontar. Si el rendimiento del filtro no es suficiente se tiene que sustituir el clarificador UVC.

Limpieza de la bomba

Proceda de la forma siguiente:

- F
1. Quite la carcasa de filtro de la bomba.
 2. Quite la cubierta de la unidad de rodadura (cierre de bayoneta).
 3. Saque la unidad de rodadura y límpiela o sustitúyala.
 4. Monte el equipo en secuencia contraria.

Piezas de desgaste

- Unidad de rodadura
- Elemento de espuma filtrante
- Lámpara UVC

Almacenamiento/ conservación durante el invierno

Ponga el equipo fuera de servicio cuando la temperatura del agua sea inferior a +4 °C o a más tardar cuando se esparen heladas.

- Limpie minuciosamente el equipo.
- Compruebe si el equipo está dañado y sustituya las piezas dañadas si fuera necesario.
- Almacene el equipo en un lugar seco y protegido contra heladas.

Eliminación de fallos

Fallo	Causa probable	Acción correctora
La bomba no funciona	No hay tensión de alimentación	<ul style="list-style-type: none"> Compruebe la conexión de enchufe de la bomba/ del módulo solar Compruebe la conexión de enchufe de la bomba/ fuente de alimentación de enchufe
	La unidad de rodadura está bloqueada.	Limpié la bomba
	El módulo solar está sucio	Limpié el módulo solar
	Muy poca radiación solar	Conecte la bomba a la fuente de alimentación
El clarificador UVC no se ilumina	La bomba está defectuosa	Sustituya la bomba
	No hay tensión de alimentación	<ul style="list-style-type: none"> Compruebe la conexión de enchufe del clarificador UVC/ del módulo solar Compruebe la conexión de enchufe del clarificador UVC/ fuente de alimentación de enchufe
	El módulo solar está sucio	Limpié el módulo solar
	Muy poca radiación solar	Conecte el clarificador UVC a la fuente de alimentación
La capacidad de elevación o la altura del chorro de agua es insuficiente o irregular. Agua turbia	El clarificador UVC está defectuoso	Sustituya el clarificador UVC
	La unidad de tobera está obstruida	Saque la unidad de tobera y límpiela
	Aberturas de entrada obstruidas	Limpié la carcasa del filtro
	Los medios de filtrado están sucios	Limpié los medios de filtrado
	La unidad de rodadura está desgastada	Sustituya la unidad de rodadura
	El estanque está demasiado sucio	Elimine las algas y hojas del estanque. Cambie el agua.

Datos técnicos

Carcasa del filtro	Dimensiones		Longitud	mm	280	
			Anchura	mm	190	
			Altura	mm	120	
	Peso		kg		2,3	
Fuente de alimentación	PRI	Tensión de conexión	V CA		100 ... 240	
		Frecuencia de red	Hz		50/60	
	SEC	Tensión de salida	V CC		12	
		Potencia de salida máxima	W		12	
	Categoría de protección				IP44	
	Peso		kg		0,12	
Módulo solar	Tensión de salida máxima		V CC		12	
	Potencia de salida máxima		W		15	
	Categoría de protección					IP44
	Dimensiones		Longitud	mm		440
			Anchura	mm		290
	Peso		kg		1,3	
Bomba	Tensión de conexión		V CC		12	
	Consumo de energía máximo		W		5	
	Categoría de protección					IPX8
	Profundidad de inmersión máxima		m			1
	Capacidad de bombeo máx.		l/h			900
	Altura de bombeo máx.		m			1,4
	Temperatura permisible del agua		°C		+4 ... +35	
Clarificador UVC	Tensión de conexión		V CC		12	
	Consumo de energía máximo		W		5	
	Categoría de protección					IPX8
	Profundidad de inmersión máxima		m			1
	Temperatura permisible del agua		°C		+4 ... +35	

Desecho

INDICACIÓN

Está prohibido desechar este equipo en la basura doméstica.

- ▶ Deseche el equipo a través del sistema de recogida previsto.
 - ▶ Si tiene alguna pregunta, póngase en contacto con su empresa local de eliminación de desechos. Allí recibe las informaciones sobre el desecho adecuado del equipo.
 - ▶ Corte los cables para inutilizar el equipo.
-

Condiciones de garantía

PfG concede 2 años de garantía a partir de la fecha de venta por defectos de material y de fabricación comprobados. La garantía tampoco incluye las piezas de desgaste, p. ej. las lámparas. La condición para la prestación de garantía es la presentación del comprobante de compra. El derecho a garantía caduca en caso de una manipulación inadecuada, daños eléctricos o mecánicos debido a un uso indebido y trabajos de reparación inadecuados realizados por talleres no autorizados. Los trabajos de reparación sólo se deben ejecutar por PfG o talleres autorizados por PfG. En caso de presentación de derechos a garantía envíe el equipo reclamado o el componente defectuoso con una descripción del defecto y el comprobante de compra franco domicilio a PfG. PfG se reserva el derecho a reclamar los costes de montaje. PfG no se responsabiliza por los daños de transporte. Los daños de transporte se tienen que reclamar de inmediato a la agencia de transporte. Quedan excluidos cualquier otro derecho y especialmente los derechos por daños consecuenciales. Esta garantía no afecta los derechos del cliente final frente al comerciante.

Instruções de utilização originais As instruções fazem parte do aparelho e deverão ser entregues a eventual outro utilizador/adquirente.

Instruções de segurança

Conexão eléctrica

- A instalação elétrica fora de edifícios está sujeita a normas específicas. A instalação elétrica pode ser realizada só por um electricista qualificado.
 - O electricista está qualificado por possuir a formação profissional exigida e as experiências profissionais necessárias, tendo, por conseguinte, a autorização para executar instalações elétricas fora edifícios. É capaz de reconhecer riscos iminentes e observa as normas, prescrições e regulamentos nacionais e regionais.
 - Se houver dúvidas ou problemas, dirija-se a um electricista qualificado e autorizado!
- Ligue o transformador ou a fonte de alimentação apenas a uma tomada instalada de acordo com as normas vigentes.
- Os fios de extensão e distribuidores eléctricos (por exemplo, conjunto de várias tomadas) devem ser autorizados para a utilização fora da casa (protecção contra salpicos de água).
- Proteja de humidade fichas e tomadas abertas.

Operação segura

- O aparelho pode ser utilizado por crianças com idade igual ou superior a 8 anos e pessoas com capacidades físicas, sensoriais ou mentais reduzidas ou com falta de experiência ou conhecimentos, enquanto vigiadas por adultos ou quando foram informadas sobre o uso seguro do aparelho e entenderam os riscos remanescentes. Crianças não podem brincar com o aparelho. Os trabalhos de limpeza e manutenção não podem ser realizados por crianças, exceto se tiverem, no mínimo, 8 anos de idade e forem vigiadas.
- O aparelho não pode ser utilizado quando apresenta fios defeituosos ou a carcaça danificada.
- Elimine a fonte de alimentação, se o respetivo cabo de alimentação ou a caixa estiver danificado. Não é possível substituir o cabo de conexão elétrica nem a caixa.
- Nunca puxe pelos fios elétricos. Não transporte nenhum aparelho pelo fio.
- Instale e posicione todos os fios elétricos de forma que não possam ser danificados e ninguém possa tropeçar.
- Não efetue modificações técnicas do aparelho.
- Faça só os trabalhos, no aparelho, descritos nestas instruções.
- Utilize só peças de reposição originais e acessórios originais.

Emprego conforme o fim de utilização acordado

O produto descrito nestas instruções só pode ser utilizado conforme exposto abaixo:

- Para limpar lagos e tanques de jardim.
- Para a criação de um repuxo de água em tanques/lagos de jardim.
- Para a operação com água limpa.
- Conforme as características técnicas obrigatórias. (→ Dados técnicos)

O aparelho está sujeito a estas restrições:

- Não utilize o dispositivo em conjunto com produtos químicos, alimentos, substâncias inflamáveis, explosivas ou líquidos que não sejam água.
- Nunca operar a bomba sem que seja percorrida por água.
- Não serve para utilizações industriais.

Descrição do produto

Descrição geral









<input type="checkbox"/> A	Descrição
1	Vidro de inspeção para controlo do funcionamento do clarificador UVC
2	Caixa-filtro, parte superior
3	Espuma filtrante
4	Placa de cobertura
5	Clarificador UVC
6	Caixa-filtro, parte inferior
7	Elemento biológico (cerca de 90 g)
8	Pedra filtrante (cerca de 800 g)
9	Fonte de alimentação (exceto para o Reino Unido)
10	Fonte de alimentação (apenas para o Reino Unido)
11	Cabo em Y, para a ligação da bomba e do clarificador UVC à fonte de alimentação
12	Bomba
13	Conjunto de espetos de suporte
14	Módulo solar
15	Conjunto de bocais com três extensões de bocais

Efeitos

PondoReII 1500 UVC Solar é um sistema de filtragem para manter a limpeza do lago.

- A bomba integrada fornece água ao sistema de filtragem.
- Os meios filtrantes usados limpam e clareiam a água.
- O clarificador UVC integrado remove algas flutuantes, bactérias e germes.
- O bocal na saída do filtro cria um repuxo de água, através do qual a água é arejada.
- A alimentação de corrente para a bomba e o clarificador UVC pode realizar-se, alternadamente, através do módulo solar ou da fonte de alimentação.
- No caso do funcionamento através do módulo solar, a potência da bomba e do clarificador UVC depende da intensidade da luz solar e do alinhamento do módulo solar.

Símbolos sobre o aparelho

IPX8  1.0 m	O aparelho é à prova de pó e está protegido contra imersão permanente até 1 m de profundidade.
IP44	O aparelho está protegido contra corpos estranhos ($\varnothing \geq 1$ mm) e respingos de água.
	O aparelho cumpre a classe de proteção II e está protegido por isolamento duplo ou reforçado.
	O aparelho corresponde à classe de proteção III. O aparelho só pode ser operado mediante baixa tensão de segurança.
	O aparelho contém um transformador de segurança resistente a curto-circuito.
	Fonte de alimentação comutada.
	Radiação UVC perigosa.
	O aparelho deve ser protegido contra os efeitos de geada.
	O aparelho usado não pode ser eliminado com o lixo doméstico.
	Leia as instruções de utilização.

Posicionar e conectar

A duração do funcionamento do sistema de filtragem orienta-se pela qualidade desejada da água no lago.

- Se a luz solar tiver uma intensidade suficiente, a bomba e o clarificador UVC são operados pelo módulo solar.
- Se a luz solar não tiver uma intensidade suficiente ou se estiver escuro, a bomba e o clarificador UVC são operados pela fonte de alimentação.

Proceder conforme descrito abaixo:

A

1. Montar o conjunto de bocais e encaixar na saída da bomba na caixa-filtro.
 - A quantidade de extensões de bocal depende da profundidade de posicionamento da caixa-filtro no lago.
2. Colocar o aparelho sobre uma base resistente, livre de lodo, por forma a ficar em posição horizontal e totalmente coberto de água.
3. Colocar o conjunto de espeto de suporte e fixá-lo ao módulo solar.
 - O fio de comunicação deve ser dirigido para baixo.
4. Montar o módulo solar e fixar com o espeto de suporte no solo.
 - Virar o módulo solar para o sol de modo a obter o rendimento energético máximo.
 - O ideal é um ângulo de 45° relativamente ao sol.

Operação com módulo solar

B

- Ligar os cabos elétricos da bomba e do clarificador UVC ao módulo solar.
 - Introduzir a ficha totalmente (até que encontre resistência) na bucha para que a ligação fique impermeável à água.
 - Ligar: Ligar a bomba e o clarificador UVC ao módulo solar.
 - Desligar: Desconectar a bomba e o clarificador UVC do módulo solar.

Operação com fonte de alimentação

AVISO

A unidade power supply apresenta tensão elétrica perigosa, não podendo ser posicionada perto da água. Contrariamente, existe o risco de morte ou graves lesões por eletrocussão.

- ▶ A unidade power supply não pode ser banhada nem mergulhada e deve apresentar uma distância não inferior a 2 m à água.

C, D

- Ligar os cabos elétricos da bomba e do clarificador UVC à fonte de alimentação com o cabo em Y.
 - Introduzir a ficha totalmente (até que encontre resistência) na bucha para que a ligação fique impermeável à água.
 - Ligar: Conectar a fonte de alimentação à tomada.
 - Desligar: Desconectar a fonte de alimentação da tomada.

Limpeza e manutenção

Antes de cada limpeza ou manutenção, o aparelho deve ser tirado da água.

Limpar o aparelho

- Não utilizar detergentes agressivos ou solventes químicos que possam destruir a carcaça ou influenciar negativamente o funcionamento.
- Solventes de limpeza adequados para remover aderências calcificadas resistentes:
 - Detergente doméstico, desprovido de vinagre e cloro.

Proceder conforme descrito abaixo:

- E
1. De ambos os lados, retirar em 5° (valor máximo) os grampos e tirar o componente superior do filtro.
 2. Tirar espuma-filtro, bomba de filtração, elementos de biodegradação e saibro filtrante.
 3. Limpar mediante uma escova e água limpa os componentes superior e inferior do filtro.
 4. Limpar os meios filtrantes (espumas-filtro, elementos de biodegradação e saibro filtrante) em água corrente.
 - Não utilizar detergentes químicos por matarem os microrganismos existentes nos meios filtrante o que daria origem à redução do efeito de filtração.
 5. Limpar cuidadosamente o exterior do clarificador UVC com uma escova macia.
 - Não é possível desmontar o clarificador UVC. Se a potência de filtração não for suficiente, o clarificador UVC terá de ser substituído.

Limpar a bomba

Proceder conforme descrito abaixo:

- F
1. Retirar a caixa-filtro da bomba.
 2. Retirar a cobertura do rotor (fecho de baioneta)
 3. Tirar fora o rotor e limpar ou substituir.
 4. Montar o aparelho na ordem inversa à desmontagem.

Peças de desgaste

- Rotor
- Espuma filtrante
- Lâmpada UVC

Armazenar/Invernar

Desative o aparelho quando a temperatura da água for inferior a +4°C ou, o mais tardar, quando estiver prevista geada.

- Limpe minuciosamente o aparelho.
- Controle a ausência de defeitos do aparelho e substitua peças defeituosas.
- Guardar o aparelho em recinto seco e à prova de geada.

Eliminação de falhas

Problema	Causas prováveis	Resolução
Bomba não funciona	Tensão elétrica ausente	<ul style="list-style-type: none"> • Verificar união de encaixe bomba/módulo solar • Verificar união de encaixe bomba/fonte de alimentação
	O rotor está bloqueado.	Limpar a bomba
	Módulo solar está sujo	Limpar módulo solar
	Radiação solar é demasiado baixa	Conectar a bomba à fonte de alimentação
	Bomba está defeituosa	Substituir a bomba
Clarificador UVC não acende	Tensão elétrica ausente	<ul style="list-style-type: none"> • Verificar união de encaixe clarificador UVC/módulo solar • Verificar união de encaixe clarificador UVC/fonte de alimentação
	Módulo solar está sujo	Limpar módulo solar
	Radiação solar é demasiado baixa	Conectar o clarificador UVC à fonte de alimentação
	Clarificador UVC defeituoso	Substituir clarificador UVC
Caudal ou altura insuficiente ou irregular do re-puxo, Água turva	Unidade do bico está entupida	Retirar a unidade do bico, limpar
	Aberturas de entrada entupidas	Limpar a caixa-filtro
	Elementos filtrantes sujos	Limpar os elementos filtrantes
	Rotor está gasto	Substituir rotor
	Lago muito sujo	Tirar algas e folhas do lago, substituir a água

Dados técnicos

Caixa-filtro	Dimensões		Comprimento	mm	280	
			Largura	mm	190	
			Altura	mm	120	
	Peso			kg	2,3	
Fonte de alimentação	PRI	Tensão de conexão	V AC		100 ... 240	
		Frequência	Hz		50/60	
	SEC	Tensão de saída	V DC		12	
		Potência máxima de saída	W		12	
		Grau de proteção				IP44
	Peso		kg		0,12	
Módulo solar	Tensão máx. de saída		V DC		12	
	Potência máxima de saída		W		15	
	Grau de proteção					IP44
	Dimensões		Comprimento	mm		440
			Largura	mm		290
		Peso		kg		1,3
Bomba	Tensão de conexão		V DC		12	
	Consumo máx. de energia		W		5	
	Grau de proteção					IPX8
	Profundidade máxima de imersão		m			1
	Capacidade máxima bomba		l/h			900
	Altura de elevação máxima		m			1,4
	Temperatura admissível da água		°C			+4 ... +35
Clarificador UVC	Tensão de conexão		V DC		12	
	Consumo máx. de energia		W		5	
	Grau de proteção					IPX8
	Profundidade máxima de imersão		m			1
	Temperatura admissível da água		°C			+4 ... +35

Descartar o aparelho usado

NOTA

O aparelho não poderá ser eliminado com o lixo doméstico.

- ▶ O aparelho usado deve ser eliminado através do sistema de recolha seletiva de lixo.
 - ▶ Em caso de dúvida, dirija-se ao centro de recolha de lixo local. Aqui poderá obter informações sobre a eliminação correta do aparelho.
 - ▶ Inutilize previamente o aparelho cortando o respetivo cabo de alimentação.
-

Condições de garantia

A PFG concede 2 anos de garantia a partir da data de aquisição, respondendo por defeitos de material e fabrico comprovados. As peças sujeitas a desgaste permanente, por exemplo, lâmpadas, não estão abrangidas pela garantia. A prestação de garantia implica a apresentação do talão de caixa. O direito à garantia caduca em caso de manejo incorrecto, danos eléctricos ou mecânicos provocados por uso fora do fim de utilização acordado ou reparação indevida por oficina não autorizada. Todas as reparações poderão ser executadas exclusivamente pela PFG ou por uma oficina concessionária. Em cada caso abrangido pelo direito à garantia, envie o aparelho defeituoso ou o componente defeituoso, franco domicílio, à PFG, incluindo breve descrição do defeito e talão de aquisição. A PFG reserva-se o direito de reclamar o pagamento da reparação. A PFG denega a responsabilidade por danos ocasionados durante o transporte do aparelho. O direito à indemnização de tais danos deve ser imediatamente dirigido à companhia de transporte competente. Ficam excluídos quaisquer outros direitos, especialmente com respeito a outros prejuízos resultantes de um determinado dano. Esta garantia não afecta eventuais direitos do cliente final contra o revendedor.

Istruzioni originali Le istruzioni fanno parte dell'apparecchio e devono essere sempre consegnate ad altri utilizzatori insieme a esso.

Avvertenze di sicurezza

Allacciamento elettrico

- Per l'installazione elettrica all'aperto si applicano disposizioni speciali. L'installazione elettrica deve essere eseguita da un elettricista specializzato.
 - L'elettricista è qualificato in base a formazione tecnica, conoscenze ed esperienza ed è autorizzato a eseguire installazioni elettriche nelle aree esterne. Egli è in grado di riconoscere i possibili pericoli e rispettare le norme, le disposizioni e i regolamenti regionali e nazionali.
 - Rivolgersi a un elettricista specializzato in caso di domande e problemi.
- Collegare il trasformatore o l'alimentatore solo a una presa di corrente installata correttamente.
- I cavi di prolungamento e distributori di corrente (ad es. prese multiple) devono essere adatti per l'impiego all'aperto (protetti contro gli spruzzi d'acqua).
- Proteggere spine e prese aperte contro l'umidità.

Funzionamento sicuro

- Questo apparecchio può essere utilizzato da bambini di età superiore a 8 anni e da persone con capacità fisiche, sensoriali o mentali ridotte, se sono supervisionate o se sono state istruite sull'uso sicuro dell'apparecchio e che sono in grado di comprendere i pericoli che ne possono derivare. Ai bambini è vietato giocare con l'apparecchio. I lavori di pulizia e manutenzione non devono essere eseguiti da bambini, a meno che non abbiano almeno 8 anni e siano sorvegliati.
- Non utilizzare l'apparecchio se i cavi elettrici o l'alloggiamento sono danneggiati.
- Smaltire l'alimentatore se il cavo di collegamento alla rete o l'alloggiamento sono danneggiati. Il cavo di collegamento alla rete e l'alloggiamento non possono essere sostituiti.
- Non tirare mai i cavi elettrici. In particolare, non trasportare gli apparecchi per i loro cavi.
- Posare i cavi al riparo da danni e in maniera tale che nessuno possa inciamparvi.
- Non apportate mai modifiche tecniche all'apparecchio.
- Eseguire sull'apparecchio solo le operazioni descritte nelle presenti istruzioni.
- Utilizzare solo parti di ricambio e accessori originali.

Impiego ammesso

Utilizzare il prodotto descritto nelle presenti istruzioni esclusivamente come segue:

- Per la pulizia di laghetti da giardino
- Per generare una fontana d'acqua in laghetti.
- Per il funzionamento con acqua pulita.
- Rispettando i dati tecnici. (→ Dati tecnici)

Per l'apparecchio valgono le seguenti restrizioni:

- Non utilizzare l'apparecchio in combinazione con prodotti chimici, alimenti, sostanze infiammabili ed esplosive o liquidi diversi dall'acqua.
- Non utilizzarlo mai senza flusso d'acqua.
- Non utilizzarlo per scopi commerciali o industriali.

Descrizione del prodotto

Prospetto

<input type="checkbox"/> A	Descrizione
1	Vetro spia per il controllo del funzionamento del chiarificatore UVC
2	Scatola del filtro, parte superiore
3	Filtro in espanso
4	Piastra di copertura
5	Depuratore UVC
6	Scatola del filtro, parte inferiore
7	Biobody (circa 90 g)
8	Pietra filtrante (circa 800 g)
9	Alimentatore (non per il Regno Unito)
10	Alimentatore (solo per il Regno Unito)
11	Cavo a Y per il collegamento della pompa e del chiarificatore UVC all'unità di alimentazione elettrica
12	Pompa
13	Set di picchetti di terra
14	Modulo solare
15	Set di ugelli con tre prolunghe

Caratteristiche

PondoReII 1500 UVC Solar è un sistema di filtraggio per mantenere pulito il laghetto.

- La pompa integrata pompa l'acqua attraverso il sistema di filtraggio.
- I materiali filtranti utilizzati puliscono e chiarificano l'acqua.
- Il chiarificatore UVC integrato rimuove le alghe galleggianti, i batteri e i germi.
- L'ugello all'uscita del filtro crea una fontana d'acqua, che aererà l'acqua.
- L'alimentazione della pompa e del chiarificatore UVC può avvenire tramite il modulo solare o l'adattatore di rete.
- In caso di esercizio tramite modulo solare, la potenza della pompa e del chiarificatore UVC dipende dall'intensità della luce solare e dall'orientamento del modulo solare.

Simboli sull'apparecchio

IPX8  1.0 m	Il dispositivo è resistente alla polvere e protetto contro l'immersione permanente fino a 1 metro di profondità.
IP44	Il dispositivo è protetto contro i corpi estranei ($\varnothing \geq 1$ mm) e gli spruzzi d'acqua.
	L'apparecchio è conforme alla classe di protezione II ed è protetto mediante un isolamento doppio o rinforzato.
	L'apparecchio è conforme alla classe di protezione III. Utilizzare l'apparecchio solo con bassissima tensione di sicurezza.
	L'apparecchio include un trasformatore di sicurezza a prova di cortocircuito.
	Alimentatore switching.
	Radiazioni UVC pericolose.
	Proteggere l'apparecchio dal gelo.
	Non smaltire questo apparecchio gettandolo nei rifiuti domestici.
	Leggere le istruzioni per l'uso.

Installazione e allacciamento

Il tempo di funzionamento del sistema di filtraggio dipende dalla qualità dell'acqua desiderata nel laghetto.

- Se l'intensità della luce solare è sufficiente, la pompa e il chiarificatore UVC vengono esercitati con il modulo solare.
- Se l'intensità della luce solare è insufficiente o è buio, la pompa e il chiarificatore UVC possono essere esercitati con l'adattatore di rete.

Procedere nel modo seguente:

A

1. Assemblare il set di ugelli e collegarlo all'uscita della pompa sulla scatola del filtro.
 - Il numero di prolunghe dipende dalla profondità di installazione della scatola del filtro nel laghetto.
2. Installare in posizione orizzontale l'apparecchio nel laghetto su un fondo stabile e senza fango in modo che sia completamente coperto d'acqua.
3. Assemblare il set di picchetti di terra e fissarlo al modulo solare.
 - La linea di allacciamento deve procedere verso il basso.
4. Installare il modulo solare e fissarlo al suolo con il picchetto di terra.
 - Allineare il modulo solare al sole in modo da ottenere il massimo rendimento energetico.
 - Un angolo di installazione di 45° rispetto al sole è l'ideale.

Funzionamento con modulo solare

B

- Collegare i cavi di collegamento della pompa e del chiarificatore UVC al modulo solare.
 - Inserire completamente la spina nella presa (fino alla battuta) in modo che il collegamento sia impermeabile all'acqua.
 - Accensione: Collegare la pompa e il chiarificatore UVC al pannello solare.
 - Spegnerne: Scollegare la pompa e il chiarificatore UVC dal modulo solare.

Esercizio con l'adattatore di rete

AVVERTENZA

L'alimentatore fornisce una tensione elettrica pericolosa e non deve essere installato in vicinanza diretta dell'acqua. In caso contrario sussiste il pericolo di morte o di gravi lesioni per folgorazione.

- ▶ Installare l'alimentatore ad una distanza di almeno 2 metri dal laghetto, in una posizione che non può essere raggiunta dall'acqua.

C, D

- Collegare i cavi di collegamento della pompa e del chiarificatore UVC all'alimentatore con il cavo a Y.
 - Inserire completamente la spina nella presa (fino alla battuta) in modo che il collegamento sia impermeabile all'acqua.
 - Accensione: Inserire l'alimentatore nella presa di corrente.
 - Spegnerne: Scollegare l'alimentatore dalla presa.

Pulizia e manutenzione

Togliere l'apparecchio dall'acqua per eseguire la pulizia o la manutenzione.

Pulizia dell'apparecchio

- Non utilizzare mai detersivi aggressivi o soluzioni chimiche per non corrodere il corpo o compromettere il funzionamento dell'apparecchio.
- Detersivi consigliati per calcificazioni resistenti:
 - Detersivo per uso domestico senza aceto e cloro.

Procedere nel modo seguente:

E

1. Tirare le clip su entrambi i lati di massimo 5° e rimuovere il guscio superiore del filtro.
2. Rimuovere la schiuma del filtro, la pompa del filtro, gli elementi della bio-superficie e la ghiaia.
3. Pulire il guscio del filtro inferiore e il guscio del filtro superiore con una spazzola sotto acqua pulita.
4. Lavare i materiali filtranti (schiume filtranti, elementi bio-superficiali e ghiaia) sotto acqua corrente.
 - Non usare detersivi chimici, perché uccidono i microrganismi nel mezzo filtrante e quindi riducono le prestazioni del filtro.
5. Pulire accuratamente l'esterno del chiarificatore UVC con una spazzola morbida.
 - Il chiarificatore UVC non può essere smontato. Se le prestazioni del filtro sono insufficienti, il chiarificatore UVC deve essere sostituito.

Pulire pompa

Procedere nel modo seguente:

F

1. Sfilare la scatola del filtro dalla pompa.
2. Rimuovere la copertura dell'unità di gestione (chiusura a baionetta).
3. Estrarre l'unità rotante e pulirla o sostituirla.
4. Montare l'apparecchio seguendo l'ordine inverso.

Pezzi soggetti a usura

- Unità rotante
- Elemento filtrante di espanso
- Lampada UVC

Immagazzinaggio/Invernaggio

Mettere fuori servizio l'apparecchio a temperature dell'acqua inferiori a +4 °C o al più tardi se si prevede gelo.

- Pulire accuratamente l'apparecchio.
- Controllare se l'apparecchio presenta danni e sostituire le parti eventualmente danneggiate.
- Immagazzinare l'apparecchio in un luogo asciutto e al riparo dal gelo.

Eliminazione di anomalie

Anomalia	Possibile causa	Rimedio
La pompa non funziona	Tensione di alimentazione non presente	<ul style="list-style-type: none"> Controllare il collegamento a spina pompa/modulo solare Controllare il collegamento a spina pompa/alimentatore
	L'unità rotante è bloccata.	Pulire la pompa
	Modulo solare sporco	Pulire il modulo solare
	Irradiazione solare insufficiente	Collegare la pompa all'alimentatore
	La pompa è difettosa	Sostituire la pompa
Il chiarificatore UVC non si accende	Tensione di alimentazione non presente	<ul style="list-style-type: none"> Controllare il collegamento a spina chiarificatore UVC/modulo solare Controllare il collegamento chiarificatore UVC/alimentatore
	Modulo solare sporco	Pulire il modulo solare
	Irradiazione solare insufficiente	Collegare il chiarificatore UVC all'alimentatore
	Il chiarificatore UVC è difettoso	Sostituire il chiarificatore UVC
Portata o altezza della fontana insufficiente o irregolare, acqua non limpida	Ugello intasato	Sfilare l'ugello e poi pulirlo
	Aperture di entrata intasate	Pulire la scatola del filtro
	Gli elementi filtranti sono sporchi	Pulire gli elementi filtranti
	Unità rotante usurata	Sostituire l'unità rotante
	Il laghetto è estremamente sporco	Togliere alghe e foglie dal laghetto, cambiare l'acqua

Dati tecnici

Scatola del filtro	Dimensioni		lunghezza	mm	280
			Larghezza	mm	190
			altezza	mm	120
	Peso			kg	2,3
Alimentatore	PRI	Tensione di attacco	V CA	100 ... 240	
		Frequenza di rete	Hz	50/60	
	SEC	Tensione di uscita	V CC	12	
		Potenza di uscita max.	W	12	
	Grado di protezione				IP44
	Peso			kg	0,12
Modulo solare	Tensione di uscita massima Tensione di uscita		V CC	12	
	Potenza di uscita max.		W	15	
	Grado di protezione				IP44
	Dimensioni		lunghezza	mm	440
			Larghezza	mm	290
	Peso			kg	1,3
Pompa	Tensione di attacco		V CC	12	
	Potenza assorbita max.		W	5	
	Grado di protezione				IPX8
	Profondità d'immersione max.		m	1	
	Portata max.		l/h	900	
	Prevalenza max.		m	1,4	
	Temperatura ammissibile dell'acqua		°C	+4 ... +35	
	Temperatura ammissibile dell'acqua		°C	+4 ... +35	
Depuratore UVC	Tensione di attacco		V CC	12	
	Potenza assorbita max.		W	5	
	Grado di protezione				IPX8
	Profondità d'immersione max.		m	1	
	Temperatura ammissibile dell'acqua		°C	+4 ... +35	

Smaltimento

NOTA

Non smaltire questo apparecchio gettandolo nei rifiuti domestici!

- ▶ Smaltire l'apparecchio solo attraverso l'apposito sistema di ritiro.
 - ▶ In caso di domande rivolgersi all'azienda locale di smaltimento dei rifiuti. Qui si possono ricevere informazioni sul corretto smaltimento dell'apparecchio.
 - ▶ Dopo l'utilizzo rendere inutilizzabile l'apparecchio tagliando i cavi.
-

Condizioni di garanzia

PfG concede 2 anni di garanzia a partire dalla data di vendita su difetti comprovabili di materiale e fabbricazione. Non sono coperte da garanzia le parti soggette a usura, ad es. i corpi luminosi. Condizione per la prestazione della garanzia è la presentazione del documento di prova dell'acquisto. Il diritto di garanzia si estingue in caso di uso non appropriato, danno elettrico o meccanico dovuto a impiego improprio nonché in caso di riparazione non idonea da parte di officine non autorizzate. Le riparazioni possono venire eseguite solo da PfG o da officine autorizzate da PfG. In caso di domanda di garanzia inviate franco domicilio a PfG l'apparecchio oggetto del reclamo o la parte difettosa con la descrizione dei difetti ed il documento di prova dell'acquisto. PfG si riserva di fatturare le spese di montaggio. PfG non risponde per danni da trasporto. Questi vanno fatti valere immediatamente nei confronti del trasportatore. Ulteriori diritti di qualsiasi genere, in particolare per danni indiretti, sono esclusi. Questa garanzia non tocca i diritti del cliente finale nei riguardi del rivenditore.

Original vejledning Den er bestanddel af apparatet og skal derfor også videregives, hvis apparatet gives videre.

Sikkerhedsanvisninger

El-tilslutning

- Mht. elektrisk installation udendørs gælder der særlige forskrifter. Elektrisk elinstallation må kun udføres af en autoriseret elinstallatør.
 - Elinstallatøren er kvalificeret på grundlag af sin tekniske uddannelse, viden og erfaring og er autoriseret til at udføre elektriske installationer udendørs. Elinstallatøren kan genkende potentielle farer og overholder regionale og nationale standarder, forskrifter og bestemmelser.
 - Ved spørgsmål og problemer rettes henvendelse til en autoriseret el-installatør.
- Tilslut kun transformeren/strømforsyningen til en forskriftsmæssigt installeret stikkontakt.
- Forlængerledning og strømfordeler (f.eks. strømskinne) skal være egnet til udendørs brug (stænkttæt).
- Beskyt åbne stik og stikkontakter mod fugt.

Sikker drift

- Dette apparat kan bruges af børn fra 8 år og derover og personer med nedsatte fysiske, sensoriske eller mentale evner eller manglende erfaring og viden, når de er under opsyn eller får instruktion i sikker brug af apparatet og forstår de dermed forbundne risici. Børn må ikke lege med apparatet. Rengøring- og vedligeholdelsesarbejder må ikke udføres af børn, medmindre de er mindst 8 år og under opsyn.
- Anvend ikke apparatet, hvis de elektriske ledninger eller huset er beskadiget.
- Netdelen skal bortskaffes, hvis nettilslutningsledning eller huset er beskadiget. Nettilslutningsledningen og huset kan ikke udskiftes.
- Træk aldrig i ledningerne. Bær især aldrig apparater i ledningen.
- Før ledninger, så de er beskyttet mod beskadigelser, og så ingen kan falde over dem.
- Foretag aldrig tekniske ændringer på apparatet.
- Der må kun udføres arbejde på enheden, som er beskrevet i denne vejledning.
- Brug kun originale reservedele og originalt tilbehør.

Formålsbestemt anvendelse

Brug kun det produkt, der er beskrevet i denne vejledning, som følger:

- Til rengøring af havedamme.
- Til frembringelse af et springvand i dammen.
- Til brug med rent vand.
- Under overholdelse af de tekniske specifikationer. (→ Tekniske data)

Der gælder følgende restriktioner for apparatet:

- Brug ikke apparatet i forbindelse med kemikalier, fødevarer, antændelige, eksplosive stoffer eller andre væsker end vand.
- Må aldrig betjenes uden gennemstrømning af vand.
- Må ikke anvendes til erhvervs- eller industrimæssige formål.

Produktbeskrivelse

Oversigt











<input type="checkbox"/> A	Beskrivelse
1	Skueglas til funktionskontrol af UVC-renseenheden
2	Filterhus, overdel
3	Filterskum
4	Dækplade
5	UVC-renseenhed
6	Filterhus, underdel
7	Bioelement (ca. 90 g)
8	Filtersten (ca. 800 g)
9	Netdel (ikke til Storbritannien)
10	Netdel (kun til Storbritannien)
11	Y-kabel til tilslutning af pumpe og UVC-renseenhed til netdelen
12	Pumpe
13	Sæt med jordspyd
14	Solcellemodul
15	Dysesæt med tre dyseforlængere

Egenskaber

PondoReII 1500 UVC Solar er et filtersystem til renholdelse af bassinet.

- Den integrerede pumpe transporterer vandet gennem filtersystemet.
- De anvendte filtermedier renser og klarer vandet.
- Den integrerede UVC-renseenhed fjerner svævealger, bakterier og andre mikroorganismer.
- Dysen ved filterets udgang skaber en vandfontæne, som belufter vandet.
- Strømforsyningen til pumpen og UVC-renseenheden kan skal via solcellemodulet eller netdelen.
- Ved drift via solcellemodulet afhænger pumpens og UVC-renseenhedens effekt af sollysets intensitet og solcellemodulets retning.

Symboler på apparatet

IPX8  1.0 m	Apparatet er støvtæt og beskyttet mod vedvarende nedsænkning ned til 1 m dybde.
IP44	Apparatet er beskyttet mod indtrængning af fremmedlegemer (Ø ≥ 1 mm) og vandsprøjt.
	Apparatet svarer til beskyttelsesklasse II og er beskyttet af en dobbelt eller forstærket isolering.
	Apparatet svarer til beskyttelsesklasse III. Apparatet må kun anvendes med sikkerhedslavspænding.
	Apparatet har en kortslutningsstabil sikkerhedstransformator.
	Strømforsyning.
	Farlig UVC-stråling.
	Beskyt apparatet mod frost.
	Apparatet må ikke bortskaffes som normalt husholdningsaffald.
 	Læs brugsanvisningen.

Opstilling og tilslutning

Filtersystemets driftsvarighed afhænger af den ønskede vandkvalitet i bassinet.

- Hvis sollysets intensitet er tilstrækkelig, drives pumpe og UVC-reseenhed med solcellemodul.
- Hvis sollysets intensitet ikke er tilstrækkelig, eller hvis det er mørkt, drives pumpe og UVC-reseenhed med netdelen.

Sådan gør du:

A

1. Sæt dysesættet sammen, og monter det på filterhusets pumpeudgang.
 - Antallet af dyseforlængere afhænger af filterhusets opstillingsdybde i bassinet.
2. Opstil apparatet i bassinet på et fast, slamfrit underlag så vandret, at det er helt dækket af vand.
3. Sæt jordspydsættet sammen, og placer det på solcellemodul.
 - Tilslutningskablet skal løber nedenunder.
4. Opstil solcellemodul, og fastgør det i jorden med jordspyddet.
 - Juster solcellemodul i forhold til solen, så det får maksimalt energiudbytte.
 - En opstillingsvinkel på 45° i forhold til solen er ideelt.

Drift med solcellemodul

B

- Forbind pumpens og UVC-reseenhedens tilslutningskabler med solcellemodul.
 - Tryk stikket helt i bøsningen (indtil den stopper), således at forbindelsen er vandtæt.
 - Tænd: Forbind pumpe og UVC-reseenhed med solcellemodul.
 - Sluk: Afbryd pumpe og UVC-reseenhed fra solcellemodul.

Drift med netdel

ADVARSEL

Strømforsyningen leder farlige elektriske spændinger og må ikke opstilles direkte i vandet. Ellers er der fare for svære kvæstelser og dødsfald pga. elektrisk stød.

- ▶ Opstil strømforsyningen i en afstand på mindst 2 m til vandet på et sted, hvor den ikke kan oversvømmes.

C, D

- Forbind pumpens og UVC-reseenhedens tilslutningskabler med netdelen ved hjælp af et Y-kabel.
 - Tryk stikket helt i bøsningen (indtil den stopper), således at forbindelsen er vandtæt.
 - Tænd: Sæt netdelen i stikkontakten.
 - Sluk: Træk netdelen ud af stikdåsen.

Rengøring og vedligeholdelse

Ved rengøring eller eftersyn skal apparatet tages op af vandet.

Rengør apparatet

- Brug under ingen omstændigheder aggressive rengøringsmidler eller opløsningsmidler, da disse skader huset eller forringer funktionen.
- anbefalede rengøringsmidler ved genstridige tilkalkninger:
 - Eddike- og klorfrit husholdningsrengøringsmiddel.

Sådan gør du:

- E
1. Fjern klemmerne på begge sider med maks. 5°, og tag filterets overskål af.
 2. Fjern filterskum, filterpumpe, bioelementer og grus.
 3. Rengør filterunder- og overskålen i rent vand med en børste.
 4. Vask filtermedier (filterskum, bioelementer og grund) under rindende vand.
 - Brug ikke kemiske rengøringsmidler, da disse dræber mikroorganismene i filtermedierne, hvilket medfører en reducere af filterydelsen.
 5. Rengør forsigtigt UVC-renseenheden udefra med en blød børste.
 - UVC-renseenhed kan ikke adskilles. Udskift UVC-renseenheden ved utilstrækkelig filtereffekt.

Rengør pumpen

Sådan gør du:

- F
1. Træk filterhuset fra pumpen.
 2. Tag afdækningen af løbeenheden (bajonetlås)
 3. Træk løbeenheden ud, og rengør eller udskift den.
 4. Sæt apparatet sammen i omvendt rækkefølge.

Lukkedele

- Pumpehjul
- Filterskum
- UVC-lysmidler

Opbevaring/overvintring

Tag apparatet ud af drift, når vandtemperaturen er under +4 °C eller senest, når der ventes frost.

- Rengør enheden grundigt.
- Kontrollér apparatet for skader, og udskift evt. beskadigede dele.
- Opbevar apparatet tørt og frostfrit.

Fejlafhjælpning

Fejl	Mulig årsag	Afhjælpning
Pumpen kører ikke	Ingen forsyningsspænding	<ul style="list-style-type: none"> Kontroller stikforbindelse pumpe/solcellemodul Kontroller stikforbindelse pumpe/stiknetdel
	Løbeenheden er blokeret.	Rengør pumpen
	Solcellemodulet er snavset	Rengør solcellemodulet
	Sollyset er for svagt	Slut pumpen til netdelen
	Pumpen er defekt	Udskift pumpen
UVC-renseenheden lyser ikke	Ingen forsyningsspænding	<ul style="list-style-type: none"> Kontroller stikforbindelse UVC-renseenhed/solcellemodul Kontroller stikforbindelse UVC-renseenhed/stiknetdel
	Solcellemodulet er snavset	Rengør solcellemodulet
	Sollyset er for svagt	Slut UVC-renseenheden til netdelen
	UVC-renseenhed er defekt	Udskift UVC-renseenhed
	Dyseenheden er tilstoppet	Tag dyseenheden af og rengør den
Pumpemængde hhv. fontænehøjde er utilstrækkelig eller uregelmæssig, Vandet er ikke rent	Indløbsåbningerne er tilstoppede	Rengør filterhuset
	Filtermedierne er tilsmudsede	Rengør filtermedierne
	Løbeenhed er slidt	Udskiftning af drivenhed
	Bassinet er ekstremt snavset	Fjern alger og blade fra dammen, udskift vandet

Tekniske data

Filterhus	Dimensioner		Længde	mm	280
			Bredde	mm	190
	Vægt		Højde	mm	120
				kg	2,3
Netdel	PRI	Tilslutningsspænding	V AC	100 ... 240	
		Netfrekvens	Hz	50/60	
	SEC	Udgangsspænding	V DC	12	
		Maks. udgangseffekt	W	12	
	Beskyttelsesgrad			IP44	
Vægt		kg	0,12		
Solcellemodul	Maks. udgangsspænding		V DC	12	
	Maks. udgangseffekt		W	15	
	Beskyttelsesgrad			IP44	
	Dimensioner		Længde	mm	440
			Bredde	mm	290
Vægt		kg	1,3		
Pumpe	Tilslutningsspænding		V DC	12	
	Maks. effektforbrug		W	5	
	Beskyttelsesgrad			IPX8	
	Maksimal dybde		m	1	
	Maksimal transportkapacitet		l/t	900	
	Maksimal transporthøjde		m	1,4	
	Tilladt vandtemperatur		°C	+4 ... +35	
UVC-renseenhed	Tilslutningsspænding		V DC	12	
	Maks. effektforbrug		W	5	
	Beskyttelsesgrad			IPX8	
	Maksimal dybde		m	1	
	Tilladt vandtemperatur		°C	+4 ... +35	

Bortskaffelse

BEMÆRK

Dette apparat må ikke bortskaffes som husholdningsaffald.

- ▶ Bortskaf apparatet på genbrugssteder, der er beregnet til det.
 - ▶ Ved spørgsmål kontakt din lokale genbrugsstation. Der kan du få oplysninger om den korrekte bortskaffelse af apparatet.
 - ▶ Gør apparatet ubrugeligt ved at skære kablet af.
-

Garantibetingelser

PfG yder 2 års garanti fra salgsdatoen på dokumenterbare materiale- og fabriktionsfejl. Sliddele som f.eks. lyskilder er ikke omfattet af garantien. Forevisning af købsdokumentationen er en forudsætning for garantiydelsen. Garantikravet bortfalder ved usagkyndig håndtering, elektrisk eller mekanisk beskadigelse på grund af ikke bestemmelsesmæssig anvendelse samt ved usagkyndig reparation udført af ikke autoriserede værksteder. Reparationer må kun udføres af PfG eller af værksteder, der er autoriseret af PfG. Ved anmeldelse af garantikrav skal du sende apparatet, du klager over, eller den defekte del gratis til PfG sammen med en beskrivelse af fejlen og købsdokumentation. PfG forbeholder sig ret til at fakturere monteringsomkostninger. PfG hæfter ikke for transportskader. Transportskader skal omgående gøres gældende over for transportøren. Yderligere krav, uanset af hvilken art, særligt i forbindelse med følgeskader, er udelukket. Denne garanti berører ikke slutkunders krav over for forhandleren.

Original veiledning. Anvisningen er en bestanddel av apparatet og må alltid følge med ved viderefremming av apparatet.

Sikkerhetsanvisninger

Elektrisk tilkobling

- Ved elektriske installasjoner utendørs gjelder spesielle forskrifter. Den elektriske installasjonen må kun utføres av en elektroinstallatør.
 - Elektroinstallatøren er kvalifisert på bakgrunn av sin faglige utdanning, kunnskaper og erfaringer, og kan foreta elektriske installasjoner utendørs. De kan oppdage mulige farer og følger regionale og nasjonale normer, forskrifter og bestemmelser.
 - Kontakt en elektrofagperson ved spørsmål og problemer.
- Transformatoren eller nettdelen må bare kobles til en forskriftsmessig installert stikkontakt.
- Skjøteledninger og strømfordelere (f. eks. stikkontaktlister) må være beregnet for utendørs bruk (beskyttet mot vannsprut).
- Åpne stikkontakter og bokser må beskyttes mot fuktighet.

Sikker drift

- Dette apparatet kan brukes av barn som er 8 år eller eldre, samt av personer med reduserte fysiske, sensoriske eller mentale begrensninger, eller som mangler erfaring og kunnskap, hvis de er under oppsikt eller har fått opplæring i riktig bruk av apparatet, og forstår farene forbundet med å bruke dette. Barn må ikke leke med apparatet. Rengjørings- og vedlikeholdsarbeid må ikke utføres av barn med mindre de er minst 8 år og er under tilsyn.
- Ikke bruk apparatet når elektriske ledninger eller hus er skadet.
- Kasser nettdelen hvis strømledningen eller huset er skadet. Strømledningen og huset kan ikke skiftes ut.
- Trekk aldri i elektriske ledninger. Særlig apparater må aldri bæres etter ledningen.
- Legg ledningene slik at de er beskyttet mot skader, og slik at ingen kan snuble over dem.
- Foreta aldri tekniske endringer på apparatet.
- Utfør kun arbeid på dette apparatet som er beskrevet i denne bruksanvisningen.
- Bruk kun originale reservedeler og originalt tilbehør.

Tilsiktet bruk

Bruk produktet som er beskrevet i denne anvisningen utelukkende på følgende måte:

- For rensing av hagedammer.
- Til å skape en vannfontene i dammer.
- Skal kun drives med rent vann.
- Med overholdelse av de tekniske dataene. (→ Tekniske data)

Følgende restriksjoner gjelder for apparatet:

- Ikke bruk apparatet i forbindelse med kjemikalier, næringsmidler, brennbare, eksplosive stoffer eller andre væsker enn vann.
- Skal aldri brukes uten vanngjennomstrømning.
- Skal ikke brukes for nærings- eller industriformål.

Produktbeskrivelse

Oversikt









<input type="checkbox"/> A	Beskrivelse
1	Seglass for funksjonskontroll av UVC-rensen
2	Filterhus, overdel
3	Skumfilter
4	Dekkplate
5	UVC-rens
6	Filterhus, underdel
7	Bio-element (ca. 90 g)
8	Filterstein (ca. 800 g)
9	Nettdel (ikke for Storbritannia)
10	Nettdel (kun for Storbritannia)
11	Y-kabel, for tilkobling av pumpen og UVC-rensen på nettdelen
12	Pumpe
13	Jordspydsett
14	Solcellemodul
15	Dysesett med tre dyseforlengelser

Egenskaper

PondoReII 1500 UVC Solar er et filtersystem, for å holde dammen ren.

- Den integrerte pumpen pumper vannet gjennom filtersystemet.
- Filtermediet som brukes renses og klarer vannet.
- Den integrerte UVC-rensen fjerner flytealger og bakterier.
- Dysen på utløpet til filteret skaper en vannfontene som lufter vannet.
- Strømforsyningen til pumpen og UVC-rensen kan valgfritt skje via solcellemodulen eller via nettdelen.
- Ved drift via solcellemodulen, avhenger ytelsen til pumpen og UVC-rensen av intensiteten til sollyset og orienteringen av solcellemodulen.

Symboler på apparatet

IPX8  1.0 m	Apparatet er støvtett og beskyttet mot permanent nedsenking ned til 1 m.
IP44	Apparatet er beskyttet mot fremmedlegemer (Ø ≥1 mm) og vannsprut.
	Apparatet tilsvarer beskyttelsesklasse II og er beskyttet av en dobbel og forsterket isolasjon.
	Apparatet tilsvarer beskyttelsesklasse III. Apparatet må kun brukes med ekstra lav spenning.
	Apparatet inneholder en kortslutningssikker sikkerhetstransformator.
	SMPS.
	Farlig UVC-stråling.
	Beskytt apparatet mot frost.
	Ikke kast apparatet med vanlig husholdningsavfall.
	Les bruksanvisningen.

Installasjon og tilkobling

Driftstiden til filtersystemet avhenger av ønsket vannkvalitet i dammen.

- Når sollysintensiteten er tilstrekkelig, drives pumpen og UVC-renseren ved hjelp av solcellemodulen.
- Når sollysintensiteten ikke er tilstrekkelig eller om natten, drives pumpen og UVC-renseren ved hjelp av nettdelen.

Slik går du frem:

A

1. Sett sammen dysesettet og fest det til pumpeutgangen på filterhuset.
 - Antall dyseforlengelser avhenger av installasjonsdybden til filterhuset i dammen.
2. Sett opp apparatet vannrett på et fast, slamfritt underlag, slik at det er fullstendig dekket med vann.
3. Sett jordspydsettet sammen og fest det på solcellemodulen.
 - Tilkoblingsledningen må forløpe nedover.
4. Sett opp solcellemodulen og fest den i bakken med jordspydet.
 - Tilpass solcellemodulen til solen slik at et maks. energiutbytte oppnås.
 - En installasjonsvinkel på 45° mot solen er ideell.

Drift med solcellemodul

B

- Forbind pumpens tilkoblingsledninger og UVC-renseren med solcellemodulen.
 - Trykk støpselet helt inn (så langt det går) i kontakten slik at forbindelsen er vannrett.
 - Slå på: Forbind pumpen og UVC-renseren med solcellemodulen.
 - Slå av: Koble pumpen og UVC-renseren fra solcellemodulen.

Drift med nettdel

ADVARSEL

Strømadapteren leder farlig elektrisk spenning og må ikke plasseres rett ved siden av vannet. Ellers kan det føre til alvorlige personskader eller død som følge av elektrisk støt.

- ▶ Strømadapteren må plasseres slik at den ikke kan oversvømmes, i en avstand på minst 2 m fra vann.

C, D

- Forbind pumpens tilkoblingsledninger og UVC-renseren ved hjelp av Y-kabel med nettdelen.
 - Trykk støpselet helt inn (så langt det går) i kontakten slik at forbindelsen er vannrett.
 - Slå på: Sett nettdelen inn i stikkkontakten.
 - Slå av: Trekk nettdelen ut av stikkkontakten.

Rengjøring og vedlikehold

I forbindelse med rengjøring og vedlikehold må apparatet tas ut av vannet.

Rengjøre apparatet

- Du må ikke under noen omstendigheter bruke rengjøringsmidler eller løsemidler, da dette kan angripe huset eller svekke apparatets funksjoner.
- Anbefalt rengjøringsmiddel ved hårdnakkede forkalkninger:
 - Eddik- og klorfritt husholdningsrengjøringsmiddel.

Slik går du frem:

- E
1. Trekk av klemmene maks. 5° på begge sider og ta av filterets overdel.
 2. Ta ut filterskum, filterpumpe, bioelementer og grus.
 3. Rengjør filterets underdel og overdel med en børste og rent vann.
 4. Skyll filtermediene (skumfilter, bioelementer og grus) under rennende vann.
 - Ikke bruk kjemiske rengjøringsmidler, ettersom disse dreper mikroorganismene i filtrene og dermed reduserer filtereffekten.
 5. Rengjør UVC-renseren forsiktig fra utsiden med en myk børste.
 - UVC-renseren kan ikke demonteres. Ved utilstrekkelig filterytelse må UVC-renseren skiftes ut.

Rengjør pumpen

Slik går du frem:

- F
1. Trekk av filterhuset fra pumpen.
 2. Ta av dekselet på pumpehullet (bajonettlås)
 3. Trekk ut pumpehullet og rengjør eller skift.
 4. Sett apparatet sammen igjen i omvendt rekkefølge.

Slitedeler

- Løpehjul
- Skumfilter
- UVC-lyselement

Lagring/overvintring

Apparatet må tas ut av drift ved vanntemperaturer under +4 °C eller senest når det er meldt frost.

- Rengjør apparatet grundig.
- Kontroller apparatet for skader og skift ev. ut skadde deler.
- Oppbevar apparatet tørt og frostfritt.

Utbedrefeil

Feil	Mulig årsak	Utbedring
Pumpen går ikke	Tilførselsspenning mangler	<ul style="list-style-type: none"> Kontroller pluggforbindelsen pumpe/solcellemodul Kontroller pluggforbindelsen pumpe/støpselnettled
	Løpeenheten er blokkert.	Rengjør pumpen
	Solcellemodulen er forurenset	Rengjør solcellemodulen
	Solinnstråling er for liten	Koble pumpen til nettdelen
UVC-reenser lyser ikke	Tilførselsspenning mangler	<ul style="list-style-type: none"> Kontroller pluggforbindelsen UVC-reenser/solcellemodul Kontroller pluggforbindelsen UVC-reenser/støpselnettled
	Solcellemodulen er forurenset	Rengjør solcellemodulen
	Solinnstråling er for liten	Koble UVC-rensere til nettdelen
	UVC-rensere er defekt	Skift ut UVC-rensere
Kapasitet henholdsvis fontenehøyde er utilstrekkelig eller uregelmessig, Vannet er uklart	Dyseenhet er tilstoppet	Trekk av dyseenhet, rengjør
	Innstrømningsåpninger tilstoppet	Rengjør filterhus
	Filtermedium er skittent	Rengjør filtermediene
	Løpeenhet er slitt	Bytte løpehjul
	Dammen er ekstremt forurenset	Fjern alger og blader fra dammen, skift vann

Tekniske data

Filterhus	Dimensjoner		Lengde	mm	280
			Bredde	mm	190
	Vekt		Høyde	mm	120
				kg	2,3
Nettdel	PRI	Nettspenning	V AC	100 ... 240	
		Nettfrekvens	Hz	50/60	
	SEC	Utgangsspenning	V DC	12	
		Maks. utgangskapasitet	W	12	
	Beskyttelsesart			IP44	
Vekt		kg	0,12		
Solcellemodul	Maks. utgangsspenning		V DC	12	
	Maks. utgangskapasitet		W	15	
	Beskyttelsesart			IP44	
	Dimensjoner		Lengde	mm	440
			Bredde	mm	290
Vekt		kg	1,3		
Pumpe	Nettspenning		V DC	12	
	Maks. effektopptak		W	5	
	Beskyttelsesart			IPX8	
	Maks. dykkedybde		m	1	
	Maks. kapasitet		l/t	900	
	Maks. tilføringshøyde		m	1,4	
	Tillatt vanntemperatur		°C	+4 ... +35	
UVC-reenser	Nettspenning		V DC	12	
	Maks. effektopptak		W	5	
	Beskyttelsesart			IPX8	
	Maks. dykkedybde		m	1	
	Tillatt vanntemperatur		°C	+4 ... +35	

Kassering

MERK

Dette apparatet må ikke kastes i vanlig husholdningsavfall.

- ▶ Apparatet må avhendes i henhold til gjeldende forskrifter via godkjent avfallsmottak.
 - ▶ Ved spørsmål kan du ta kontakt med ditt lokale avfallsselskap. Der finner du informasjon om forskriftsmessig deponering av apparatet.
 - ▶ Sørg for å gjøre apparatet ubrukelig ved å klippe over kablene.
-

Garantibetingelser

PfG gir en garanti på 2 år fra kjøpsdato ved påviselige material- og fabrikkasjonsfeil. Slitedeler som f. eks. lyskilder omfattes ikke av garantien. Ved garantikrav må kjøpsbevis kunne fremlegges. Garantien bortfaller ved feil håndtering, elektriske eller mekaniske skader som følge av feil bruk, og ved ikke forskriftsmessig reparasjon av ikke autoriserte verksteder. Reparasjoner må kun utføres av PfG eller av verksteder autorisert av PfG. Ved garantikrav sender du inn apparatet som du vil reklamere på eller den defekte delen, sammen med en beskrivelse av feilen og kjøpsbevis til PfG, som betaler frakten. PfG forbeholder seg retten til å fakturere monteringskostnader. PfG hefter ikke for transport-skader. Krav i forbindelse med transport-skader må rettes til transportøren umiddelbart. Ytterligere krav, uansett art, og særlig i forbindelse med følgeskader dekkes ikke. Denne garantien berører ikke krav fra sluttkunden overfor forhandleren.

Översättning av bruksanvisningen. Denna bruksanvisning hör till apparaten och måste därför medfölja om apparaten byter ägare.

Säkerhetsanvisningar

Elanslutning

- För elinstallation utomhus gäller särskilda föreskrifter. Elinstallationen får endast utföras av en behörig elinstallatör.
 - En behörig elinstallatör med yrkesutbildning, kunskaper och erfarenhet är kvalificerad och får därmed utföra elinstallationer utomhus. En behörig elinstallatör kan känna igen faror och beaktar lokala och nationella standarder, föreskrifter och bestämmelser.
 - Om frågor eller problem uppstår måste du kontakta en elinstallatör.
- Anslut endast transformatorn resp. nätdelen till ett vägguttag som installerats enligt gällande föreskrifter.
- Förlängningskablar och strömfördelare (t ex grenuttag) ska vara godkända för användning utomhus (dropptäta).
- Skydda öppna kontakter och uttag mot fukt.

Säker drift

- Denna apparat kan användas av barn som är 8 år eller äldre samt av personer med sänkt fysisk, sensorisk eller mental förmåga eller brist på erfarenhet och kunskap förutsatt att de hålls under uppsikt eller instrueras i hur de använder apparaten säkert samt de risker som kan uppstå. Barn får inte leka med apparaten. Barn under 8 år får inte genomföra rengöring eller underhåll såvida de inte övervakas.
- Använd inte apparaten om elektriska ledningar eller kåpor har skadats.
- Kassera nätdelen om elkabeln eller kåpan är skadade. Elkabeln och kåpan kan inte bytas ut.
- Dra aldrig i elektriska ledningar. Bär aldrig apparater i deras kablar.
- Dra kablarna så att de är skyddade mot skador och att ingen kan snava över dem.
- Genomför aldrig tekniska ändringar på apparaten.
- Genomför endast sådana arbeten på apparaten som beskrivs i denna anvisning.
- Använd endast originalreservdelar och -tillbehör.

Ändamålsenlig användning

Använd produkten som beskrivs i den här handboken endast på följande sätt:

- Avsedd för rengöring av trädgårdsdammar.
- För att skapa en vattenfontän i dammar.
- För drift med rent vatten.
- Med hänsyn till tekniska data. (→ Tekniska data)

För apparaten gäller följande begränsningar:

- Använd inte apparaten tillsammans med kemikalier, livsmedel, brännbara, explosiva ämnen eller andra vätskor än vatten.
- Kör aldrig utan vattengenomströmning.
- Använd inte för kommersiella eller industriella ändamål.

Produktbeskrivning

Översikt









<input type="checkbox"/> A	Beskrivning
1	Synglas för kontroll av UVC-förreningens funktion
2	Filterhus, överdel
3	Filtersvamp
4	Täckplatta
5	UVC-förrening
6	Filterhus, underdel
7	Bioboll (ca 90 g)
8	Filtersten (ca 800 g)
9	Nätdel (ej för Storbritannien)
10	Nätdel (endast för Storbritannien)
11	Y-kabel, för anslutning av pumpen och UVC-förreningen till nätdelen
12	Pump
13	Jordspetsset
14	Solarmodul
15	Munstycksatts med tre munstycksförlängningar

Egenskaper

PondoReII 1500 UVC Solar är ett filtersystem för att hålla dammen ren.

- Den inbyggda pumpen pumpar vattnet genom filtersystemet.
- De använda filtermedierna renar vattnet och gör det klart.
- Den integrerade UVC-förreningen tar bort flytande alger, bakterier och andra mikroorganismer.
- Munstycket vid filtrets utgång skapar en fontän som luftar vattnet.
- Strömförsörjningen till pumpen och UVC-förreningen kan ske antingen via solarmodulen eller nätdelen.
- Vid drift med solarmodulen varierar pumpens och UVC-förreningens effekt med solljusintensiteten och solarmodulens orientering.

Symboler på apparaten

IPX8  1.0 m	Apparaten är dammtät och skyddad för permanent placering ned till 1 meters djup.
IP44	Apparaten är skyddad mot partiklar ($\varnothing \geq 1$ mm) och stänkvatten.
	Apparaten motsvarar skyddsklass II och är skyddad med en dubbel eller förstärkt isolering.
	Apparaten motsvarar skyddsklass III. Använd endast apparaten med säker lågspänning.
	Apparaten innehåller en kortslutningssäker säkerhetstransformator.
	Nätdel.
	Farlig UVC-strålning.
	Skydda apparaten mot frost.
	Apparaten får inte kastas i vanliga hushållssopor.
	Läs bruksanvisningen.

Installation och anslutning

Filtersystemets drifttid beror på önskad vattenkvalitet i dammen.

- När solljusintensiteten är tillräcklig drivs pumpen och UVC-förreningen med solarmodulen.
- När solljusintensiteten är otillräcklig och när det är mörkt drivs pumpen och UVC-förreningen med nätdelen.

Gör så här:

A

1. Sätt samman munstycksatsen och stick på den på filterhusets pumputgång.
 - Antalet munstycksförlängare beror på hur djupt filterhuset placeras i dammen.
2. Placera enheten vågrätt på en stabil, slamfri botten i dammen så att den helt täcks med vatten.
3. Sätt samman jordspettssetet och montera det på solarmodulen.
 - Dra anslutningsledningen nedåt.
4. Ställ upp solarmodulen och fäst den i marken med jordspettet.
 - Rikta solarmodulen mot solen så att energiupptagningen blir maximal.
 - Idealiskt är en uppställningsvinkel på 45° mot solen.

Drift med solarmodul

B

- Koppla anslutningsledningarna från pumpen och UVC-förreningen till solarmodulen.
 - Tryck in stickkontakten komplett i uttaget (tills det tar emot) så att anslutningen blir vattentät.
 - Aktivera: Anslut UVC-förreningen till solarmodulen.
 - Slå ifrån apparaten: Skilj UVC-förreningen från solarmodulen.

Drift med nätdel

VARNING

Nätdelen leder farlig elektrisk spänning och får inte installeras direkt vid vatten. Risk för allvarliga personskador eller dödsfall till följd av strömstöt.

- Installera nätdelen minst 2 m från vattnet där den inte kan översvämmas.

C, D

- Koppla anslutningsledningarna från pumpen och UVC-förreningen till nätdelen.
 - Tryck in stickkontakten komplett i uttaget (tills det tar emot) så att anslutningen blir vattentät.
 - Aktivera: Anslut nätdelen till stickuttaget.
 - Slå ifrån apparaten: Dra ut nätdelen från stickuttaget.

Rengöring och underhåll

Om apparaten ska rengöras eller underhållas måste den först lyftas upp ur vattnet.

Rengöra apparaten

- Använd aldrig starka rengöringsmedel eller kemiska lösningar då dessa kan angripa apparatens kåpa eller leda till att apparatens funktion försämras.
- Rekommenderade rengöringsmedel vid svåra kalkavlagringar:
 - Ättiks- och klorfritt hushållsrengöringsmedel.

Gör så här:

- E
1. Dra av klamrarna på båda sidor med max. 5° och ta av filterskålen.
 2. Ta ut filtersvampen, filterpumpen, bioelementen och gruset.
 3. Rengör den undre och den övre filterskålen med en borste under klart vatten.
 4. Skölj ur filterelementen (filtersvampar, bioelement och grus) i rinnande vatten.
 - Använd inga kemiska rengöringsmedel eftersom dessa dödar mikroorganismerna i filtermedia, vilket leder till att filtrets prestanda försämras.
 5. Rengör UVC-föreningen försiktigt utifrån med en mjuk borste.
 - UVC-föreningen kan inte tas isär. Vid otillräcklig filtereffekt måste UVC-föreningen bytas.

Rengöra pumpen

Gör så här:

- F
1. Dra av filterhuset från pumpen.
 2. Ta av höljet från drivenheten (bajonettlås)
 3. Dra ut drivenheten och rengör eller byt ut den.
 4. Sätt ihop apparaten i omvänd ordningsföljd.

Slitagedelar

- Drivenhet
- Filtersvamp
- UVC-lampa

Förvaring / lagring under vintern

Ta apparaten ur drift om vattentemperaturen sjunker under +4 °C eller senast vid förväntad frost.

- Rengör apparaten grundligt.
- Kontrollera om apparaten är skadad och ersätt ev. skadade delar.
- Förvara apparaten torrt och frostfritt.

Felavhjälpning

Störning	Möjlig orsak	Åtgärd
Pumpen kör inte	Försörjningsspänning saknas	<ul style="list-style-type: none"> Kontrollera kontaktdonet mellan pump och solarmodul Kontrollera kontaktdonet mellan pump och nätadapter
	Drivenheten är blockerad.	Rengör pumpen
	Solarmodulen är smutsig	Rengör solarmodulen
	Solljuset är för svagt	Anslut pumpen till nätdelen
	Pumpen är defekt	Byt ut pumpen
UVC-föreningen lyser inte	Försörjningsspänning saknas	<ul style="list-style-type: none"> Kontrollera kontaktdonet mellan UVC-förening och solarmodul Kontrollera kontaktdonet mellan UVC-förening och nätadapter
	Solarmodulen är smutsig	Rengör solarmodulen
	Solljuset är för svagt	Anslut UVC-föreningen till nätdelen
	UVC-föreningen är defekt	Byt ut UVC-föreningen
Pumpeffekten eller fontänhöjden är otillräcklig eller oregelbunden, vattnet är grumligt.	Munstycksenheter har täppts till	Dra av munstycksenheter, rengör därefter
	Inloppsöppningarna tilltäppta	Rengör filterhuset
	Filtermedia är smutsiga	Rengör filtermedia
	Drivenheten är sliten	Byt ut drivenheten
	Dammen är extremt smutsig	Ta upp alger och löv ur dammen, byt ut vattnet

Tekniska data

Filterhus	Mått		Längd	mm	280
			Bredd	mm	190
	Vikt		Höjd	mm	120
				kg	2,3
Nätdel	PRI	Anslutningsspänning	V AC	100 ... 240	
		Nätfrekvens	Hz	50/60	
	SEC	Utgångsspänning	V DC	12	
		Max. utgångseffekt	W	12	
	Kapslingsklass			IP44	
Vikt		kg	0,12		
Solarmodul	Max utgångsspänning		V DC	12	
	Max. utgångseffekt		W	15	
	Kapslingsklass			IP44	
	Mått		Längd	mm	440
			Bredd	mm	290
Vikt		kg	1,3		
Pump	Anslutningsspänning		V DC	12	
	Max. effektförbrukning		W	5	
	Kapslingsklass			IPX8	
	Maximalt nedsänkingsdjup		m	1	
	Max. pumpeffekt		l/h	900	
	Max. pumphöjd		m	1,4	
	Tillåten vattentemperatur		°C	+4 ... +35	
UVC-förening	Anslutningsspänning		V DC	12	
	Max. effektförbrukning		W	5	
	Kapslingsklass			IPX8	
	Maximalt nedsänkingsdjup		m	1	
	Tillåten vattentemperatur		°C	+4 ... +35	

Avfallshantering

ANVISNING

Denna apparat får inte kastas i hushållssoporna.

- ▶ Lämna in apparaten till en återvinningscentral.
 - ▶ Kontakta lokal återvinningscentral om frågor uppstår. De lämnar information om korrekt avfallshantering.
 - ▶ Klipp av kabeln så att apparaten är obrukbar.
-

Garantivillkor

Importören ger två års garanti från inköpsdatum på material- och fabriktionsfel som kan påvisas. Slitagedelar, t ex ljuskällor, täcks inte av garantin. En förutsättning för att garantin ska kunna tas i anspråk är att köpebevis uppvisas. Anspråk på garanti upphör att gälla vid olämplig hantering, elektriska eller mekaniska skador pga. felaktig användning samt vid ej ändamålsenliga reparationer som utförts av ej behöriga verkstäder. Reparationer får endast utföras av importören eller av verkstäder som godkänts av importören. Vid garantianspråk måste den reklamerade apparaten eller den defekta delen samt köpebevis och en beskrivning av felet skickas till inköpsstället eller importören. Inköpsstället/importören förbehåller sig rätten att debitera för monteringskostnader. Importören påtar sig inget ansvar för transportskador. Dessa måste genast anmälas till transportföretaget. Ytterligare anspråk, oavsett vilken typ, särskilt följdskador, är uteslutna. Denna garanti berör inte slutkonsumentens anspråk gentemot försäljaren.

Alkuperäisen käyttöohjeen käännös. Tämä käyttöohje kuuluu laitteeseen ja se on aina luovutettava laitteen mukana uusille omistajille.

Turvaohjeet

Sähköliitäntä

- Ulkotiloissa tapahtuvaa sähköasennusta koskevat erityiset määräykset. Sähköasennuksen saa suorittaa vain sähköalan ammattilainen.
 - Sähköalan ammattilaisella on ammattikoulutuksen, tietojen ja kokemusten ansiosta pätevyys suorittaa ulkotiloissa tapahtuvia sähköasennuksia. Hän voi tunnistaa mahdolliset vaarat ja ottaa huomioon maakohtaiset normit, määräykset ja säädökset.
 - Jos sinulla on kysymyksiä, käänny sähköalan ammattilaisen puoleen.
- Liitä muuntaja tai verkko-osa vain määräysten mukaisesti asennettuun pistorasiaan.
- Pidennysjohtojen ja virranjakajien (esim. pistorasiarimojen) on oltava ulkokäyttöön sopivia (roiskevedeltä suojattuja).
- Suojaa avoimet pistokkeet ja holkit kosteudelta.

Turvallinen käyttö

- Tätä laitetta saavat käyttää yli 8-vuotiaat lapset, sekä henkilöt, joiden fyysiset, aistimelliset tai henkiset kyvyt ovat vähentyneet tai joilla ei ole tarvittavaa kokemusta ja tietoa, vain valvonnan alaisina ja kun heille on annettu opastusta laitteen turvallisesta käytöstä ja kun he ymmärtävät laitteen käytöstä mahdollisesti seuraavat vaarat. Lapset eivät saa leikkiä laitteella. Lapset eivät saa suorittaa puhdistus- ja huoltotöitä, paitsi jos he ovat vähintään 8-vuotiaita ja töitä valvotaan.
- Laitetta ei saa käyttää, jos sähköjohdot tai kotelo ovat vaurioituneet.
- Hävitä muuntaja, jos sen verkkoliitäntäjohto tai kotelo on vaurioitunut. Verkkoliitäntäjohtoa ja koteloa ei voi vaihtaa.
- Älä koskaan vedä sähköjohtoja. Mitään laitetta ei saa kantaa sen johdosta.
- Aseta kaapelit siten, että ne ovat suojassa vaurioilta ja siten, että kukaan ei voi kompastua niihin.
- Älä koskaan tee laitteeseen teknisiä muutoksia.
- Suorita laitteelle vain sellaisia töitä, joita on kuvattu tässä käyttöohjeessa.
- Käytä laitteessa vain alkuperäisiä varaosia tai lisävarusteita.

Määräystenmukainen käyttö

Käytä tässä käyttöohjeessa kuvattua tuotetta ainoastaan seuraavasti:

- Puutarhalammikoiden puhdistukseen.
- Vesisuihkulähteen asennussarja lammikkoja varten.
- Käyttöön puhtaan veden kanssa.
- Teknisiä tietoja noudattaen. (→ Tekniset tiedot)

Laitteelle ovat voimassa seuraavat rajoitukset:

- Älä käytä laitetta yhdessä kemikaalien, elintarvikkeiden, palavien, räjähtävien aineiden tai muiden nesteiden kuin veden kanssa.
- Älä käytä koskaan ilman, että vettä virtaa läpi.
- Ei ammattimaiseen tai teolliseen käyttöön.

Tuotekuvaus

Yleiskatsaus









<input type="checkbox"/> A	Kuvaus
1	Tarkistusikkuna UVC-selkeyttimen toiminnan tarkistamiseksi
2	Suodatinkotelo, yläosa
3	Suodatinvaaho
4	Peitelevy
5	UVC-selkeyttimen
6	Suodatinkotelo, alaosa
7	Biosuodatinosat (n. 90 g)
8	Suodatinkevyt (n. 800 g)
9	Muuntaja (ei Iso-Britanniassa)
10	Muuntaja (vain Iso-Britanniassa)
11	Y-kaapeli, pumpun ja UVC-selkeyttimen liittämiseksi muuntajaan
12	Pumppu
13	Maavarrassarja
14	Aurinkomoduuli
15	Suutinsarja kolmella suuttimen pidennysosalla

Ominaisuudet

PondoRel 1500 UVC Solar on suodatinjärjestelmä lammen puhtaana pitämistä varten.

- Integroitu pumppu pumppaa vettä suodatinjärjestelmän läpi.
- Käytettävät suodatinmateriaalit puhdistavat ja selkeyttävät vettä.
- Integroitu UVC-selkeytintä poistaa keijuleviä, bakteereita ja mikro-organismeja.
- Suodattimen ulostulossa oleva suutin tuottaa suihkulähteen, jonka avulla vesi ilmataan.
- Pumpun ja UVC-selkeyttimen virransyöttö voidaan toteuttaa joko aurinkomoduulin tai muuntajan avulla.
- Kun käyttö tapahtuu aurinkomoduulin avulla, pumpun ja UVC-selkeyttimen teho riippuu auringonvalon voimakkuudesta ja aurinkomoduulin suuntauksesta.

Laitteessa olevat symbolit

IPX8 	Laitte on pölytiivis ja suojattu pysyvää upotusta vastaan 1 m:n syvyyteen saakka.
IP44	Laitte on suojattu vieraita materiaalihiukkasia ($\varnothing \geq 1$ mm) ja vesiroiskeita vastaan.
	Laitte vastaa suojausluokkaa II ja se on suojattu kaksinkertaisella tai vahvistetulla eristyksellä.
	Laitte vastaa suojausluokkaa III. Käytä laitetta vain suojaapinjännitteellä.
	Laitte sisältää oikosulunkestävän turvamuuntajan.
	DC/DC-muutin.
	Vaarallista UVC-säteilyä.
	Suojaa laite jäätymiseltä.
	Älä hävitä laitetta tavallisen talousjätteen mukana.
	Lue käyttöohje.

Paikoilleen asettaminen ja yhdistäminen

Suodatinjärjestelmän käyttöaika määrittynyt lammen halutun vedenlaadun perusteella.

- Kun auringonvalo on riittävän voimakas, pumppua ja UVC-selkeytintä käytetään aurinkomoduuilla.
- Kun auringonvalon voimakkuus ei riitä tai kun on pimeää, pumppua ja UVC-selkeytintä voidaan käyttää muuntajan avulla.

Toimit näin:

A

1. Kokoa suutinsarja ja liitä se suodatinkotelossa olevaan pumpun ulostuloon.
 - Suuttimen pidennysosien lukumäärä riippuu siitä, miten syväälle suodatinkotelo upotetaan lampeen.
2. Laite sijoitetaan lampeen kovalle, mudattomalle pohjalle vaakatasossa niin, että se on kokonaan veden alla.
3. Kokoa maavarrassarja ja aseta se aurinkomoduuiliin.
 - Liitäntäjohdon on kuljettava alakautta.
4. Aseta aurinkomoduuili ja kiinnitä se maavartaalla maahan.
 - Suuntaa aurinkomoduuili kohti aurinkoa niin, että se kerää aurinkoenergiaa mahdollisimman tehokkaasti.
 - Suuntaus 45° kulmassa aurinkoon on ihanteellinen.

Käyttö aurinkomodulin kanssa

B

- Yhdistä pumpun ja UVC-selkeyttimen liitäntäjohdot aurinkomoduuiliin.
 - Varmista vesitiivis liitäntä painamalla pistoke kokonaan (vasteeseen asti) pistorasiaan.
 - Päälle kytkentä: Yhdistä pumppu ja UVC-selkeytin aurinkomoduuiliin.
 - Poiskytkentä: Irrota pumppu ja UVC-selkeytin aurinkomoduuilista.

Käyttö muuntajan kanssa

VAROITUS

Verkkolaitteessa on vaarallinen sähköjännite, eikä sitä saa sijoittaa suoraan veteen. Muuten sähköisku voi aiheuttaa vakavia vammoja tai jopa kuoleman.

- Sijoita laite verkkolaite tulvavedeltä suojattuna vähintään 2 metrin etäisyydelle vedestä.

C, D

- Yhdistä pumpun ja UVC-selkeyttimen liitäntäjohdot Y-kaapelilla muuntajaan.
 - Varmista vesitiivis liitäntä painamalla pistoke kokonaan (vasteeseen asti) pistorasiaan.
 - Päälle kytkentä: Liitä muuntaja pistorasiaan.
 - Poiskytkentä: Vedä muuntaja irti pistorasiasta.

Puhdistus ja huolto

Nosta laite vedestä puhdistusta tai huoltoa varten.

Laitteen puhdistus

- Älä missään tapauksessa käytä syövyttäviä puhdistusaineita tai kemiallisia liuottimia, koska ne voivat syövyttää koteloaa tai aiheuttaa toimintahäiriöitä.
- Pinttyneisiin kalkkijäämiin suositeltu puhdistusaine:
 - Yleispuhdistusaineet, jotka eivät sisällä etikkaa tai klooria.

Toimit näin:

- E
1. Vedä pidikkeet irti molemmilta puolilta enintään 5° ja poista suodattimen ylempi kuori.
 2. Poista suodatinvahto, suodatinpumppu, bio-pintaelementit ja sora.
 3. Puhdista suodattimen ala- ja yläkuori harjalla ja puhtaalla vedellä.
 4. Huuhtelee suodatinmateriaalit (suodatusvahto, bio-pintaelementit ja sora) pois juoksevalla vedellä.
 - Älä käytä kemiallisia puhdistusaineita, koska ne tuhoavat suodatinmateriaalin mikro-organismit ja heikentävät siten suodattimen suorituskykyä.
 5. Puhdista UVC-selkeytyn varovaisesti ulkopuolelta pehmeällä harjalla.
 - UVC-selkeytintä ei voi purkaa osiin. Jos suodatusteho on riittämätön, UVC-selkeytyn on vaihdettava.

Pumpun puhdistaminen

Toimit näin:

- F
1. Irrota suodatinkotelo pumpusta.
 2. Poista käyntiysikkön kansi (kääntöliitäntä)
 3. Vedä käyntiysikkö ulos ja puhdista tai vaihda se.
 4. Kokoa laite päinvastaisessa järjestyksessä.

Kuluvat osat

- Käyntiysikkö
- Suodatinvahto
- UVC-lamppu

Varastointi/säilytys talven yli

Poista laite käytöstä veden lämpötilan ollessa alle +4 °C tai viimeistään ennen odotettavissa olevaa pakkasta.

- Puhdista laite perusteellisesti.
- Tarkasta laite vaurioiden varalta ja vaihda tarvittaessa vaurioituneet osat.
- Laite on varastoitava kuivassa ja jäätymiseltä suojatussa paikassa.

Häiriöiden korjaaminen

Häiriö	Mahdollinen syy	Korjaaminen
Pumppu ei käy	Syöttöjännite puuttuu	<ul style="list-style-type: none"> Tarkasta pumpun/aurinkomodulin pistoliitäntä Tarkasta pumpun/pistokemuuntajan pistoliitäntä
	Käyntiyksikkö on tukkeutunut.	Puhdista pumppu
	Aurinkomoduli on likainen	Puhdista aurinkomoduli
	Auringonsäteily on liian vähäistä	Liitä pumppu muuntajaan
UVC-selkeytin ei pala	Pumppu on viallinen	Vaihda pumppu
	Syöttöjännite puuttuu	<ul style="list-style-type: none"> Tarkasta UVC-selkeyttimen/aurinkomodulin pistoliitäntä Tarkasta UVC-selkeyttimen/pistokemuuntajan pistoliitäntä
	Aurinkomoduli on likainen	Puhdista aurinkomoduli
	Auringonsäteily on liian vähäistä	Liitä UVC-selkeytin muuntajaan
Kuljetusteho tai suihkulähteen korkeus riittämätön tai epäsäännöllinen, Vesi ei ole kirkasta	UVC-selkeytin on viallinen	Vaihda UVC-selkeytin
	Suutinyksikkö on tukkiutunut	Irrota suutinyksikkö, puhdista
	Sisääntuloaukot tukkiutuneet	Puhdista suodatinkotelo
	Suodatinosat ovat likaisia	Puhdista suodatinosat
	Käyntiyksikkö on kulunut	Vaihda käyttöyksikkö
	Lampi erittäin likaantunut	Poista levät ja puiden lehdet lammesta, vaihda vesi

Tekniset tiedot

Suodatin-kotelo	Mitat	Pituus	mm	280
		Leveys	mm	190
		Korkeus	mm	120
	Paino		kg	2,3
Verkkoläite	PRI	Liitäntäjännite	V AC	100 ... 240
		Verkkotaajuus	Hz	50/60
	SEC	Lähtöjännite	V DC	12
		Maks. lähtöteho	W	12
	Kotelointiluokka			IP44
Paino		kg	0,12	
Aurinkomoduli	Suurin lähtöjännite	V DC	12	
	Maks. lähtöteho	W	15	
	Kotelointiluokka			IP44
	Mitat	Pituus	mm	440
		Leveys	mm	290
Paino		kg	1,3	
Pumppu	Liitäntäjännite	V DC	12	
	Maks. tehontarve	W	5	
	Kotelointiluokka			IPX8
	Maksimaalinen sukellussyvyys	m	1	
	Suurin pumppausteho	l/h	900	
	Suurin pumppauskorkeus	m	1,4	
	Sallittu veden lämpötila	°C	+4 ... +35	
UVC-selkeyttimen	Liitäntäjännite	V DC	12	
	Maks. tehontarve	W	5	
	Kotelointiluokka			IPX8
	Maksimaalinen sukellussyvyys	m	1	
	Sallittu veden lämpötila	°C	+4 ... +35	

Hävittäminen

OHJE

Tätä laitetta ei saa hävittää talousjätteiden mukana.

- ▶ Hävitä laite viemällä se vastaavaan jätehuoltopisteeseen.
- ▶ Jos sinulla on kysymyksiä, käänny paikallisen jätehuoltoyrityksen puoleen. Sieltä saat tietoja laitteen asianmukaisesta hävityksestä.
- ▶ Tee laite tätä ennen käyttökelvottomaksi leikkaamalla kaapelit poikki.

Takuuehdot

PfG antaa 2 vuoden takuun myyntipäivästä laskettuna, takuu koskee todistettavia materiaali- ja valmistusvirheitä. Kuluvat osat, kuten lamput tms, eivät kuulu takuun piiriin. Takuun edellytyksenä on ostokuitin esittäminen. Takuuvaatimus raukeaa epäasianmukaisen käsittelyn, väärinkäytön aiheuttaman sähkö- tai mekaanisen vaurioitumisen sekä ei-valtuutettujen korjaamojen epäasianmukaisen korjauksen seurauksena. Vain PfG tai PfG:n valtuutetut korjaamot saavat suorittaa korjauksia. Takuuvaatimusten voimaan saattamiseksi on lähetettävä reklamoitu laite tai viallinen osa virheenkuvauksen ja ostokuitin kera PfG -yhtiölle vapaasti tehtaan. PfG pidättää oikeuden laskuttaa asennuskustannukset. PfG ei vastaa kuljetusvahingoista. Ne on ilmoitettava välittömästi kuljetusyhtiölle. Kaikki muunlaiset vaatimukset, erityisesti koskien seurauksena syntyneitä vahinkoja, on suljettu pois. Tämä takuu ei koske loppuasiakkaan myyjäliikettä vastaan esittämiä vaatimuksia.

Eredeti útmutató. Az útmutató a készülékhez tartozik, és a készülék továbbadásakor szintén mindig tovább kell vele adni.

Biztonsági útmutatások

Elektromos csatlakoztatás

- A kültéren történő villamossági szerelésre speciális előírások érvényesek. A villamossági szerelést csak villamossági szakember végezheti.
 - A villamossági szakember szakmai végzettsége, ismeretei és tapasztalatai alapján megfelelő szakképzettséggel rendelkezik, és végezhet kültéren villamossági szerelést. Képes felismerni a lehetséges veszélyeket és figyelembe veszi a regionális és nemzeti szabványokat, előírásokat és rendelkezéseket.
 - Kérdések és problémák esetén forduljon villamossági szakemberhez.
- A transzformátort, ill. a tápegységet csak előírászerűen telepített dugaszolóaljzatra csatlakoztassa.
- A hosszabbító vezetékeknek és elosztóknak (pl. elosztósáv) alkalmasnak kell lenniük szabadban történő használatra (fröccsenő víz elleni védelem).
- A Nyitott csatlakozódugót és a csatlakozóaljzatot óvni kell a nedvességtől.

Biztonságos üzemeltetés

- A jelen készüléket 8 évesnél idősebb gyermekek, valamint csökkent fizikai, érzékszervi vagy mentális képességű, ill. hiányos tapasztalattal és megfelelő tudással rendelkező személyek akkor kezelhetik, ha felügyelet alatt állnak, vagy a készülék biztonságos használata vonatkozásában eligazításban részesültek, és megértették az ebből eredő veszélyeket. Gyermekek nem játszhatnak a készülékkel. Tisztítási és karbantartási munkákat gyermekek nem végezhetnek, kivéve ha már legalább 8 évesek és felügyelet alatt állnak.
- Ne használja a készüléket, sérült elektromos vezetékek vagy a burkolat sérülése esetén.
- Ártalmatlanítsa a tápegységet, ha a hálózati csatlakozóvezeték vagy a burkolat sérült. A hálózati csatlakozóvezeték, illetve a burkolatot nem lehet kicserélni.
- Soha ne húzzon semmit elektromos vezetékeknél fogva. Különösen készülékeket ne hordozzon a vezetékükönél fogva.
- A vezetékeket sérülésveszélytől védetten fektesse le úgy, hogy senki ne eshessen el bennük.
- Soha ne végezzen műszaki változtatásokat a készüléken.
- Csak azokat a munkálatokat végezze el a készüléken, amelyek a jelen útmutatóban ismertetve vannak.
- Kizárólag eredeti pótalkatrészeket és tartozékokat használjon.

Rendeltetészerű használat

A jelen útmutatóban leírt terméket kizárólag a következők szerint használja:

- Kerti tavak tisztításához.
- Szökőkutak kialakítására tavakban.
- Tiszta vízzel történő üzemeltetésre.
- A műszaki adatok betartása mellett. (→ Műszaki adatok)

A készülékre a következő korlátozások érvényesek:

- Ne használja a készüléket vegyszerekkel, élelmiszerekkel, éghető, robbanásveszélyes anyagokkal, vagy a víztől eltérő folyadékokkal.
- Soha nem szabad vízátfolyás nélkül működtetni.
- Nem szabad kisipari- vagy ipari célokra használni.

Termékleírás

Áttekintés

<input type="checkbox"/> A	Leírás
1	Kémlelőüveg az UVC-tisztító működésének ellenőrzéséhez
2	Szűrőház, felső rész
3	Szűrőhab
4	Fedőlemez
5	UVC tisztító
6	Szűrőház, alsó rész
7	Biotest (kb. 90 g)
8	Szűrőkőzet (ca. 800 g)
9	Tápegység (az Egyesült Királyságban nem használható)
10	Tápegység(csak Egyesült Királyságban használható)
11	Y kábel, a szivattyú és az UVC tisztító tápegységhez történő csatlakoztatásához
12	Szivattyú
13	Leszűrő cövek készlet
14	Szolár modul
15	Fúvóka készlet három fúvóka-hosszabbítóval

Tulajdonságok

A PondoRel 1500 UVC Solar egy szűrőrendszer, a tó tisztán tartásához.

- A beépített szivattyú átvezeti a vizet a szűrőrendszeren.
- A felhasznált szűrőközegek megtisztítják a vizet.
- A beépített UVC tisztító elpusztítja a lebegő algákat, baktériumokat és csírákat.
- A szűrő kimenetén található fúvóka egy vizes szökőkutat képez, amely átszellőzteti a vizet.
- A szivattyú és az UVC tisztító áramellátása igény szerint történhet a szolár modulról vagy a tápegységről.
- A szolár modulról történő használat során a szivattyú és az UVC tisztító teljesítménye a napfénytől és a napelem irányának beállításától függ.

A készülék szimbólumai

IPX8  1.0 m	A készülék portömített, és 1 m-ig tartós vízbe merítés ellen védett.
IP44	A készülék idegen testek (Ø ≥ 1 mm) és fröccsenő víz ellen védett.
	A készülék megfelel a II. védelmi osztálynak, és kettős vagy megerősített szigeteléssel védett.
	A készülék megfelel a III. védelmi osztálynak. A készüléket csak biztonsági alacsony feszültséggel működtesse.
	A készülék rövidzárlatbiztos biztonsági transzformátorral rendelkezik.
	Kapcsolóüzemű tápegység.
	Veszélyes UVC-sugárzás.
	Óvja a készüléket fagy ellen.
	A készüléket ne dobja ki a háztartási hulladékok közé.
	Olvassa el a használati útmutatót.

Felállítás és csatlakoztatás

A szűrőrendszer működési időtartama a tó kívánt vízminősége szerint változik.

- Elegendő intenzitású napfény esetén a szivattyú és az UVC tisztító működtethető a szolár modulról.
- Elégtelen intenzitású napfény vagy sötétség esetén a szivattyú és az UVC tisztító a tápegységről működtethető.

Ez az alábbiak szerint végezhető el:

A

1. Állítsa össze a fűvóka készletet és csatlakoztassa a szivattyú kimenetét a szűrőházhoz.
 - A fűvóka-hosszabbítók száma a tóban lévő szűrőház felállítási mélységétől függ.
2. Állítsa fel a készüléket a tóban szilárd, iszapmentes aljzatra vízszintesen úgy, hogy teljesen fedje a víz.
3. Állítsa össze a leszűrő cövek készletet, és szerelje rá a szolár modulra.
 - A csatlakozó vezetéket lefelé kell elvezetni.
4. Állítsa fel a szolár modult, és rögzítse a földre a leszűrő cövekkel.
 - A szolár modult úgy állítsa be a Nap felé, hogy maximális energia kiaknázás legyen elérhető.
 - A Naphoz képest 45°-os felállítási szög az ideális.

Használat szolár modulal

B

- Csatlakoztassa a szivattyú és a UVC tisztító csatlakozó vezetékeit a szolár modulhoz.
 - Nyomja a csatlakozódugót teljesen (ütközésig) az aljzatba, hogy a kapcsolat vízzáró legyen.
 - Bekapcsolás: Csatlakoztassa az UVC tisztítót a szolár modulhoz.
 - Kikapcsolás: Válassza le a szivattyút és az UVC tisztítót a szolár modulról.

Használat tápegységgel

FIGYELMEZTETÉS

A tápegység veszélyes elektromos feszültséget vezet, és nem állítható fel közvetlenül víz mellett. Ellenkező esetben áramütés okozta halálos vagy súlyos sérülések veszélye áll fenn.

► A tápegységet elárasztástól védett helyen állítsa fel, hogy legalább 2 m távolságra legyen a víztől.

C, D

- Csatlakoztassa a szivattyú és a UVC tisztító csatlakozó vezetékeit egy Y kábellel a tápegységhez.
 - Nyomja a csatlakozódugót teljesen (ütközésig) az aljzatba, hogy a kapcsolat vízzáró legyen.
 - Bekapcsolás: Csatlakoztassa a tápegységet a hálózati csatlakozóaljzathoz.
 - Kikapcsolás: Húzza ki a tápegységet a hálózati csatlakozóaljzathoz.

Tisztítás és karbantartás

Tisztításhoz vagy karbantartáshoz ki kell venni a készüléket a vízből.

A készülék tisztítása

- Agresszív tisztítószer, vagy vegyszeroldatok használata tilos, mivel ezek károsíthatják a burkolatot, vagy károsan befolyásolhatják a működést.
- Ajánlott tisztítószer makacs vízkövesedés esetén:
 - Ecet- és klórmentes háztartási tisztító.

Ez az alábbiak szerint végezhető el:

E

1. A kapcsokat mindkét oldalon húzza le max. 5°-kal, és vegye le a szűrő felső részét.
2. Vegye ki a szűrőhabot, a szűrőszivattyút, a bioszűrőelemeket és a kavicsokat.
3. Kefével és tiszta vízzel tisztítsa meg a szűrő alsó és felső részét.
4. Mossa ki folyó víz alatt a szűrőközegeket (a szűrőhabokat, a bioszűrőelemeket és a kavicsokat).
 - Ne használjon vegyi tisztítószereket, mivel azok elpusztítják a mikroorganizmusokat a szűrőközegekben, és ezáltal csökken a szűrőteljesítmény.
5. Az UVC tisztítót folyó víz alatt tisztítsa meg puha kefével.
 - Az UVC tisztítót nem lehet szétszerelni. Elégtelen szűrőteljesítmény esetén az UVC tisztítót ki kell cserélni.

Tisztítsa meg a szivattyút

Ez az alábbiak szerint végezhető el:

F

1. Húzza le a szűrőházat a szivattyúról.
2. Vegye le az járóegység borítását (bajonettzár).
3. Húzza ki, tisztítsa meg vagy cserélje ki a járóegységet.
4. Fordított sorrendben szerelje össze a készüléket.

Kopóalkatrészek

- Járóegység
- Szűrőhab
- UVC-lámpa

Tárolás/Teelés

Helyezze üzemben kívül a készüléket +4 °C alatti vízhőmérsékletnél vagy legkésőbb akkor, ha fagy várható.

- Alaposan tisztítsa meg a készüléket.
- Ellenőrizze a készüléket a sérülések szempontjából, és szükség esetén cserélje ki a sérült alkatrészeket.
- A szivattyút szárazon, fagymentes helyen kell tárolni.

Hibaelhárítás

Üzemzavar	Lehetséges ok	Megoldás
A szivattyú nem indul el	Hiányzik a tápfeszültség	<ul style="list-style-type: none"> Ellenőrizze a szivattyú és a szolár modul közötti csatlakozást Ellenőrizze a szivattyú és a tápegység közötti csatlakozást
	A járóegység blokkolva van.	Tisztítsa ki a szivattyút
	A szolár modul szennyezett	Tisztítsa meg a szolár modult
	A napsugárzás mértéke túl csekély	Csatlakoztassa a szivattyút a tápegységhez
	A szivattyú meghibásodott	Cserélje ki a szivattyút
Az UVC-tisztító nem világít	Hiányzik a tápfeszültség	<ul style="list-style-type: none"> Ellenőrizze az UVC tisztító és a szolár modul közötti csatlakozást Ellenőrizze az UVC tisztító és a tápegység közötti csatlakozást
	A szolár modul szennyezett	Tisztítsa meg a szolár modult
	A napsugárzás mértéke túl csekély	Csatlakoztassa az UVC tisztítót a tápegységhez
	Az UVC-tisztító meghibásodott	Cserélje ki az UVC-tisztítót
Elégtelen vagy szabálytalan szállítási teljesítmény ill. szökőkút-magasság, a víz nem tiszta	A fűvóka egység eldugult	Húzza le és tisztítsa ki a fűvóka egységet.
	A beömlőnyílások eldugultak	Tisztítsa meg a szűrőházat
	A szűrőközegek szennyezettek	Tisztítsa ki a szűrőközegeket
	A járóegység elkopott	Cserélje ki a járóegységet
	A tó rendkívüli módon elszennyeződött	Távolítsa el az algákat és a leveleket a tóból, cserélje le a vizet

Műszaki adatok

Szűrőház	Méretek		Hossz	mm	280
			Szélesség	mm	190
			Magasság	mm	120
	Súly			kg	2,3
Tápegység	PRI	Csatlakoztatási feszültség	V AC	100 ... 240	
		Hálózati frekvencia	Hz	50/60	
	SEC	Kimeneti feszültség	V DC	12	
		Max. kimeneti teljesítmény	W	12	
	Védettségi fokozat				IP44
Súly			kg	0,12	
Solár modul	Max. kimeneti feszültség		V DC	12	
	Max. kimeneti teljesítmény		W	15	
	Védettségi fokozat				IP44
	Méretek		Hossz	mm	440
		Szélesség	mm	290	
Súly			kg	1,3	
Szivattyú	Csatlakoztatási feszültség		V DC	12	
	Max. teljesítményfelvétel		W	5	
	Védettségi fokozat				IPX8
	Maximális merülési mélység		m	1	
	Max. szállítási teljesítmény		l/ó	900	
	Max. szállítási magasság		m	1,4	
Megengedett vízhőmérséklet		°C	+4 ... +35		
UVC tisztító	Csatlakoztatási feszültség		V DC	12	
	Max. teljesítményfelvétel		W	5	
	Védettségi fokozat				IPX8
	Maximális merülési mélység		m	1	
	Megengedett vízhőmérséklet		°C	+4 ... +35	

Megsemmisítés

TUDNIVALÓ:

A készüléket nem szabad háztartási hulladékként ártalmatlanítani.

- ▶ A készüléket az erre szolgáló visszavételi rendszeren keresztül adja le ártalmatlanításra.
 - ▶ Ha bármilyen kérdése van, forduljon a helyi hulladékkezelő vállalathoz. Ott tájékoztatást kap a készülék megfelelő ártalmatlanításáról.
 - ▶ A kábel levágásával tegye használhatatlanná a készüléket.
-

Garanciális feltételek

A PFG 2 év garanciát vállal a vásárlás dátumától bizonyítható anyag- és gyártási hibákra. A kopóalkatrészekre, mint pl. izzók stb. szintén nem terjed ki a garancia. A garanciavállalás feltétele az eredeti vásárlást igazoló bizonylat. A garancia megszűnik szakszerűtlen kezelés, a visszaélésszerű használat által bekövetkezett elektromos vagy mechanikus sérülés, valamint az arra fel nem jogosított szervizek által végzett szakszerűtlen javítások miatt. Javítást csak a PFG vagy az általa felhatalmazott szervizek végezhetnek. Garanciaigény bejelentése esetén küldje el a reklamált készüléket vagy a meghibásodott alkatrészt a hiba leírásával és a vásárlást igazoló bizonylattal a Pfg-hez. A PFG fenntartja magának a szerelési költségek kiszámlázásának jogát. A PFG nem felel a szállításból keletkezett károkért. Ezeket azonnal a szállítóval szemben kell érvényesíteni. Bármilyen fajta további igény – kiváltképpen a következményes károkat kizárt. A garancia nem érinti a végfelhasználó kereskedővel szemben támasztott igényeit.

Oryginalna instrukcja. Instrukcja przynależy do urządzenia i wraz z nim musi zostać przekazana kolejnym użytkownikom.

Przepisy bezpieczeństwa

Przyłącze elektryczne

- W stosunku do instalacji elektrycznych na zewnątrz budynków obowiązują specjalne przepisy. Wykonanie instalacji elektrycznej jest dozwolone tylko specjalistom elektrykom.
 - Specjalistą elektrykiem jest osoba, która w oparciu o swoje wykształcenie, wiedzę i doświadczenie jest uprawniona do wykonania instalacji elektrycznych na zewnątrz budynków. Ponadto potrafi rozpoznać możliwe zagrożenia i przestrzega regionalnych i krajowych norm, przepisów i zarządzeń.
 - W przypadku pytań i problemów należy zwrócić się do specjalisty elektryka.
- Transformator lub zasilacz podłączać tylko do prawidłowo zainstalowanego gniazdka.
- Przedłużacze przewodów i rozdzielacze prądu (np. listwy z gniazdkami) muszą być przeznaczone do użytkowania na wolnym powietrzu (zabezpieczone przed rozpryskami wody).
- Otwarte gniazdka i wtyczki należy chronić przed wilgocią.

Bezpieczna eksploatacja

- Urządzenie może być używane przez dzieci od 8 lat i ponadto przez osoby o ograniczonych zdolnościach fizycznych i umysłowych, albo nieposiadające niezbędnego doświadczenia i wiedzy, jeżeli będą one pod nadzorem osoby odpowiedzialnej za bezpieczeństwo użytkowania tego urządzenia lub zostaną odpowiednio przez nią poinstruowane i poinformowane o wynikających stąd zagrożeniach. Dzieciom zabrania się zabawy z tym urządzeniem. Dzieci nie mogą wykonywać prac związanych z czyszczeniem i konserwacją, chyba że ukończyły 8 rok życia i są nadzorowane.
- Nie używać tego urządzenia, gdy przewody elektryczne lub obudowa są uszkodzone.
- Zutylizować zasilacz sieciowy, jeśli uszkodzony jest jego sieciowy kabel zasilający lub obudowa. Przewodu łączącego urządzenie z siecią i obudowy nie można wymienić.
- Nigdy nie ciągnąć za przewody elektryczne. W szczególności nie przenosić urządzenia za przewód.
- Przewody należy układać w sposób zabezpieczający je przed uszkodzeniami i tak, żeby uniknąć możliwości potknięcia się o nie.
- Nigdy nie dokonywać przeróbek technicznych urządzenia na własną rękę.
- Przy urządzeniu wykonywać tylko te czynności, które są opisane w tej instrukcji.
- Należy stosować tylko oryginalne części zamienne i akcesoria.

Zastosowanie zgodne z przeznaczeniem

Wyrób opisany w niniejszej instrukcji należy użytkować wyłącznie w następujący sposób:

- Do czyszczenia stawów ogrodowych.
- Do tworzenia fontanny w stawach.
- Do użytkowania z czystą wodą.
- W warunkach zgodnych z danymi technicznymi. (→ Dane techniczne)

W stosunku do tego urządzenia obowiązują następujące ograniczenia:

- Nie stosować urządzenia w połączeniu z chemikaliami, żywnością, substancjami łatwopalnymi, wybuchowymi ani cieczami innymi niż woda.
- Nigdy nie użytkować urządzenia bez przepływu wody.
- Nie nadaje się do celów rzemieślniczych ani przemysłowych.

Opis produktu

Przełącz









<input type="checkbox"/> A	Opis
1	Wziernik do kontroli działania modułu czyszczącego z lampą UV-C
2	Obudowa filtra, część górna
3	Pianka filtracyjna
4	Płyta nakrywająca
5	Moduł czyszczący z lampą UV-C
6	Obudowa filtra, część dolna
7	Korpus bio (ok. 90 m)
8	Kamyki filtracyjne (ok. 800 m)
9	Zasilacz sieciowy (nie dla Zjednoczonego Królestwa)
10	Zasilacz sieciowy (tylko dla Zjednoczonego Królestwa)
11	Kabel Y, do przyłączenia pompy i modułu czyszczącego z lampą UV-C
12	Pompa
13	Zestaw prętów do wbicia do ziemi
14	Ogniwo słoneczne
15	Zestaw dysz z trzema przedłużkami dysz

Właściwości

PondoRel 1500 UVC Solar to system filtracyjny do utrzymania czystości stawu.

- Podłączona pompa przetacza wodę przez układ filtracyjny.
- Zastosowanie media filtracyjne oczyszczają i klarują wodę.
- Zintegrowane urządzenie klarujące UV-C usuwa pływające glony, bakterie i zarazki.
- Dysza przy wylocie filtra wytwarza fontannę wodną, co powoduje wentylowanie wody.
- Pompa i moduł czyszczący z lampą UV-C może być wedle wyboru zasilany przez ogniwo słoneczne lub zasilacz sieciowy.
- Podczas użytkowania z ogniwem słonecznym moc pompy i modułu czyszczącego z lampą UV-C jest uzależniona od intensywności i ukierunkowania panelu fotowoltaicznego.

Symbole na urządzeniu

IPX8  1.0 m	Urządzenie jest pyłoszczelne i chronione przed ciągłym zanurzeniem do głębokości 1 m.
IP44	Urządzenie jest zabezpieczone przed wnikaniem przypadkowych przedmiotów ($\varnothing \geq 1$ mm) i wody rozbryzkowej.
	Urządzenie spełnia wymagania klasy ochrony II i jest zabezpieczone przez podwójną lub wzmocnioną izolację.
	Urządzenie spełnia wymagania klasy ochrony III. Użytkowanie urządzenia jest dozwolone tylko z bezpiecznym niskim napięciem.
	Urządzenie obejmuje transformator bezpieczeństwa odporny na zwarcie.
	Zasilacz sieciowy ze sterownikiem.
	Niebezpieczne promieniowanie UV-C.
	Urządzenie należy chronić przed mrozem.
	Nie wyrzucać tego urządzenia do zwykłych odpadów komunalnych.
	Należy przeczytać instrukcję użytkowania.

Ustawienie i podłączenie

Na czas pracy systemu filtracyjnego wpływa pożądana jakość wody w stawie.

- Przy wystarczającej intensywności światła słonecznego pompa i moduł czyszczący z lampą UV-C są zasilane przez panel fotowoltaiczny.
- Przy niewystarczającej intensywności światła słonecznego lub w ciemności pompa i moduł czyszczący z lampą UV-C są zasilane przez zasilacz sieciowy.

Należy postępować w sposób następujący:

- A
1. Złożyć zestaw dysz i założyć na wylot pompy na obudowie filtra.
 - Liczba przedłużaczy dyszy jest zależna od głębokości ustawienia obudowy filtra w stawie.
 2. Urządzenie ustawić poziomo w stawie na stabilnym, bezmułowym podłożu tak, żeby było całkowicie zanurzone w wodzie.
 3. Wetknąć pręt do wbicia do ziemi i przymocować do ogniwa słonecznego.
 - Przewód musi być skierowany w dół.
 4. Ustawić ogniwo słoneczne i zamocować pręt do wbicia w ziemię w ziemi.
 - Ogniwo słoneczne skierować do słońca tak, żeby uzyskać maksymalną wydajność energetyczną.
 - Idealny dla ustawienia względem Słońca pod kątem 45°.

Użytkowanie z ogniwem słonecznym

- B
- Przewody podłączeniowe pompy i modułu czyszczącego z lampą UV-C połączyć z ogniwem słonecznym.
 - Wtyczkę włożyć całkowicie (aż do oporu) do gniazdka, żeby połączenie było wodoszczelne.
 - Włączanie: Połączyć pompę i moduł czyszczący z lampą UV-C z ogniwem słonecznym.
 - Wyłączanie: Odłączyć pompę i moduł czyszczący z lampą UV-C od ogniwa słonecznego.

Użytkowanie z zasilaczem

OSTRZEŻENIE

Zasilacz sieciowy jest pod niebezpiecznym napięciem i nie wolno go ustawić bezpośrednio w pobliżu wody. W przeciwnym razie grożą ciężkie obrażenia a nawet śmiertelne w wyniku porażenia prądem.

- Zasilacz sieciowy należy ustawić w sposób zabezpieczony przed zalaniem, w odległości co najmniej 2 m od wody.

- C, D
- Przewody podłączeniowe pompy i modułu czyszczącego z lampą UV-C połączyć z zasilaczem sieciowym za pomocą kabla Y.
 - Wtyczkę włożyć całkowicie (aż do oporu) do gniazdka, żeby połączenie było wodoszczelne.
 - Włączanie: Włożyć zasilacz sieciowy do gniazdka sieciowego.
 - Wyłączanie: Odłączyć zasilacz wtykowy od gniazdka sieciowego.

Czyszczenie i konserwacja

W celu wyczyszczenia lub wykonania konserwacji urządzenie należy wyjąć z wody.

Czyszczenie urządzenia

- Nie wolno stosować żadnych agresywnych środków czyszczących ani rozpuszczalników chemicznych, ponieważ może to spowodować zniszczenie obudowy lub zakłócenie działania urządzenia.
- W przypadku trudnych do usunięcia osadów wapna zaleca się stosowanie następujących środków czyszczących:
 - Środek czyszczący dla gospodarstwa domowego nie zawierający octu ani chloru.

Należy postępować w sposób następujący:

- E
1. Po obu stronach ściągnąć o maks. 5° i zdjąć górną misę filtra.
 2. Wyjąć gąbkę filtracyjną, pompę filtracyjną, elementy biologicznie aktywne oraz żwir.
 3. Wyczyścić dolną i górną misę filtra szczotką i czystą wodą.
 4. Wymyć media filtrujące (gąbki filtracyjne, elementy biologicznie aktywne i żwir) pod bieżącą wodą.
 - Nie używać żadnych chemicznych środków czyszczących, ponieważ zabijają one mikroorganizmy w mediach filtrujących, co obniża ich zdolność filtracyjną.
 5. Moduł czyszczący z lampą UV-C ostrożnie wyczyścić od zewnątrz miękką szczotką pod bieżącą czystą wodą.
 - Modułu czyszczącego z lampą UV-C nie można rozkładać. W razie niewystarczającej wydajności filtracyjnej należy wymienić moduł czyszczący z lampą UV-C.

Wyczyścić pompę

Należy postępować w sposób następujący:

- F
1. Ściągnąć obudowę filtra z pompy.
 2. Zdjąć pokrywę zespołu wirnika (zamek bagnetowy)
 3. Wyjąć zespół wirnika i wyczyścić go lub wymienić.
 4. Zmontować urządzenie, wykonując czynności opisane powyżej w odwrótej kolejności.

Części ulegające zużyciu

- Jednostka wirnikowa
- Pianka filtrująca
- Dioda świecąca UV-C

Magazynowanie / Przechowywanie w okresie zimowym

Urządzenie należy wyłączyć z eksploatacji, gdy temperatura wody spadnie poniżej +4°C lub najpóźniej po prognozie wystąpienia przymrozków.

- Dokładnie wyczyścić urządzenie.
- Skontrolować urządzenie pod kątem uszkodzeń i w razie potrzeby wymienić uszkodzone elementy.
- Urządzenie należy przechowywać w miejscu suchym i nienarażonym na działanie mrozu.

Usuwanie usterek

Usterka	Możliwa przyczyna	Środek zaradczy
Pompa nie pracuje	Brak napięcia zasilania	<ul style="list-style-type: none"> Sprawdzić podłączenie wtykowe pompy/ogniwa słonecznego Sprawdzić podłączenie wtykowe pompy/zasilacza wtykowego
	Zablokowany zespół wirnika.	Wyczyścić pompę
	Ogniwo słoneczne jest zanieczyszczone	Oczyścić ogniwo słoneczne
	Za słabe napromieniowanie słoneczne	Podłączyć pompę do zasilacza sieciowego
	Awaria pompy	Wymienić pompę
Moduł czyszczący z lampą UV-C nie świeci się	Brak napięcia zasilania	<ul style="list-style-type: none"> Sprawdzić podłączenie wtykowe modułu czyszczącego z lampą UV-C/ogniwa słonecznego Sprawdzić podłączenie wtykowe modułu czyszczącego z lampą UV-C/zasilacza wtykowego
	Ogniwo słoneczne jest zanieczyszczone	Oczyścić ogniwo słoneczne
	Za słabe napromieniowanie słoneczne	Podłączyć moduł czyszczący z lampą UV-C do zasilacza sieciowego
	Moduł czyszczący z lampą UV-C jest uszkodzony	Wymienić moduł czyszczący z lampą UV-C
	Niewystarczająca wydajność wzgl. wysokość fontanny lub nieregularny strumień wody Woda nie jest klarowna	Moduł dyszy jest zatkany Zatkane otwory wlotu Zanieczyszczone media filtracyjne. Zużyty zespół wirnikowy Staw bardzo mocno zabrudzony.

Dane techniczne

Obudowa filtra	Wymiary		Długość	mm	280
			Szerokość	mm	190
			Wysokość	mm	120
	Masa			kg	2,3
Zasilacz sieciowy	PRI	Napięcie zasilania	V AC	100 ... 240	
		Częstotliwość sieci	Hz	50/60	
	SEC	Napięcie wyjściowe	V DC	12	
		Maks. moc wyjściowa	W	12	
	Stopień ochrony				IP44
Masa			kg	0,12	
Ogniwo słoneczne	Max. napięcie wyjściowe		V DC	12	
	Maks. moc wyjściowa		W	15	
	Stopień ochrony				IP44
	Wymiary		Długość	mm	440
			Szerokość	mm	290
Masa			kg	1,3	
Pompa	Napięcie zasilania		V DC	12	
	Maks. pobór mocy		W	5	
	Stopień ochrony				IPX8
	Maksymalna głębokość zanurzenia		m	1	
	Maks. wydajność pompowania		l/h	900	
	Maks. wysokość pompowania		m	1,4	
Dopuszczalna temperatura wody		°C	+4 ... +35		
Moduł czyszczący z lampą UV-C	Napięcie zasilania		V DC	12	
	Maks. pobór mocy		W	5	
	Stopień ochrony				IPX8
	Maksymalna głębokość zanurzenia		m	1	
	Dopuszczalna temperatura wody		°C	+4 ... +35	

Usuwanie odpadów

WSKAZÓWKA

Urządzenia nie wolno wyrzucać do pojemnika na odpady komunalne.

- ▶ Urządzenie należy oddać w wyznaczonym punkcie zbiórki surowców wtórnych.
 - ▶ W razie wystąpienia pytań prosimy zwrócić się do lokalnego przedsiębiorstwa gospodarki odpadami. Tak można otrzymać informacje o prawidłowej utylizacji urządzenia.
 - ▶ Przed przystąpieniem do utylizacji należy odciąć przewód zasilający urządzenia.
-

Warunki gwarancji

PfG udziela 2-letniej gwarancji licząc od daty zakupu, na wypadek wystąpienia udowodnionych wad materiałowych i produkcyjnych. Części ulegające zużyciu, jak np. akcesoria świetlne, nie są objęte gwarancją. Warunkiem uzyskania świadczeń z tytułu gwarancji jest przedłożenie dowodu zakupu. Udzielona gwarancja wygasa w przypadku nieprawidłowej obsługi, uszkodzeń elektrycznych lub mechanicznych na skutek zastosowania sprzecznego z przeznaczeniem, a także nieprawidłowo wykonanych napraw przez nieautoryzowane warsztaty. Do przeprowadzania napraw jest upoważniony tylko PfG lub warsztat autoryzowany przez PfG. W razie zgłoszenia roszczeń z tytułu gwarancji należy przesłać - na zasadach franco siedziba PfG - zakwestionowane urządzenie lub wadliwą część wraz z dołączonym opisem wady i dowodem zakupu. PfG zastrzega sobie prawo do wystawienia rachunku za koszty montażu. PfG nie ponosi odpowiedzialności za szkody transportowe. Stwierdzone szkody muszą zostać niezwłocznie zgłoszone i przejęte przez przewoźnika. Wszelkiego rodzaju dalsze roszczenia, a szczególnie za szkody będące następstwem, są wykluczone. Niniejsza gwarancja nie obejmuje roszczeń odbiorcy końcowego w stosunku do sprzedawcy.

Původní návod. Návod je součástí přístroje a musí být předán případnému dalšímu uživateli společně s přístrojem.

Bezpečnostní pokyny

Elektrická přípojka

- Na elektroinstalaci ve venkovním prostředí se vztahují zvláštní předpisy. Elektroinstalaci smí provést výhradně elektrikář.
 - Elektrikář má z důvodu svého odborného vzdělání, znalostí a zkušeností kvalifikaci a smí provádět elektroinstalační práce ve venkovním prostředí. Elektrikář dokáže rozpoznat možná rizika a zajistí dodržení místních a národních norem, předpisů a ustanovení.
 - S případnými otázkami a potížemi se obraťte na kvalifikovaného elektrikáře.
- Připojujte transformátor nebo napájecí zdroj pouze do zásuvky instalované v souladu s předpisy.
- Prodlužovací vedení a elektrický rozvaděč (např. zásuvkový systém) musí být určeny k užití ve venkovním prostředí (odstříkující voda).
- Chraňte otevřené zástrčky a zásuvky před vlhkostí.

Bezpečný provoz

- Tento přístroj smí používat děti od 8 let a osoby se sníženými tělesnými, senzorickými nebo mentálními schopnostmi nebo s nedostatečnými zkušenostmi a znalostmi pouze v případě, že jsou pod dohledem, nebo že jsou poučeny o bezpečném používání přístroje a chápou nebezpečí, která z tohoto použití vyplývají. Děti si nesmí s přístrojem hrát. Čištění a údržbu nesmí provádět děti s výjimkou situace, že jsou ve věku minimálně 8 let a jsou pod dohledem.
- Nepoužívejte přístroj, pokud jsou poškozeny elektrické vodiče nebo kryt.
- Pokud je přívodní kabel napájecího zdroje nebo kryt poškozený, musí se napájecí zdroj zlikvidovat. Přívodní kabel napájecího zdroje a kryt nelze vyměnit.
- Nikdy netahejte za elektrické rozvody a vodiče. Především pak nesmíte žádné přístroje přenášet za jejich vodiče a kabely.
- Pokládejte vodiče tak, aby byly chráněny před poškozením a nikdo o ně nemohl zakopnout.
- Nikdy neprovádějte technické změny na přístroji.
- Provádějte na přístroji pouze činnosti, popisované v tomto návodu.
- Používejte pouze originální náhradní díly a příslušenství.

Použití v souladu s určeným účelem

Výrobek, popsáný v tomto návodu, použijte pouze následujícím způsobem:

- K čištění zahradních jezírek.
- K vytvoření vodní fontány v jezírku.
- Pro provoz s čistou vodou.
- Při dodržení technických údajů. (→ Technické údaje)

Pro přístroj platí následující omezení:

- Nepoužívejte přístroj v kombinaci s chemikáliemi, potravinami, hořlavými a výbušnými látkami nebo jinými kapalinami, než je voda.
- Nikdy neprovozujte bez průtoku vody.
- Nepoužívat pro komerční nebo průmyslové účely.

Popis výrobku

Přehled









<input type="checkbox"/> A	Popis
1	Průzor pro kontrolu funkce čisticího zařízení UVC
2	Skříň filtru, horní část
3	Filtrační pěna
4	Krycí deska
5	Čisticí zařízení UVC
6	Skříň filtru, spodní část
7	Biologické těleso (cca 90 g)
8	Filtrační médium (cca 800 g)
9	Napájecí zdroj (není vhodný pro Spojené království)
10	Napájecí zdroj (pouze pro Spojené království)
11	Y-kabel pro připojení čerpadla a čisticího zařízení UVC ke zdroji napájení
12	Čerpadlo
13	Sada zemního kolíku
14	Solární modul
15	Sada trysek se třemi nastavci trysek

Vlastnosti

PondoRel 1500 UVC Solar je filtrační systém, který udržuje jezírko čisté.

- Integrované čerpadlo čerpá vodu přes filtrační systém.
- Použitá filtrační média čistí a odkalují vodu.
- Integrované čisticí zařízení UVC odstraňuje plovoucí řasy, bakterie a choroboplodné zárodky.
- Tryska na výstupu z filtru vytváří vodní fontánu, která vodu provzdušňuje.
- Napájení čerpadla a čisticího zařízení UVC lze zajistit buď pomocí solárního modulu nebo napájecího zdroje.
- Při provozu přes solární panel závisí výkon čerpadla a čisticího zařízení UVC na intenzitě slunečního záření a orientaci solárního panelu.

Symbyly na přístroji

IPX8 	Přístroj je prachotěsný a chráněný proti trvalému ponoření do hloubky až 1 m.
IP44	Přístroj je chráněn proti cizím tělesům ($\varnothing \geq 1$ mm) a proti stříkající vodě.
	Přístroj splňuje třídu ochrany II a je chráněn dvojitou nebo zesílenou izolací.
	Přístroj odpovídá třídě ochrany III. Přístroj provozujte pouze s bezpečným velmi nízkým napětím.
	Přístroj je vybaven bezpečnostním transformátorem odolným proti zkratu.
	Spínací napájecí zdroj.
	Nebezpečné UVC záření.
	Chraňte přístroj před mrazem.
	Nelikvidujte přístroj v běžném komunálním odpadu.
	Přečtěte si návod k použití.

Instalace a připojení

Doba provozu filtračního systému závisí na požadované kvalitě vody v jezírku.

- Pokud je intenzita slunečního záření dostatečná, čerpadlo a čisticí zařízení UVC jsou provozovány pomocí solárního modulu.
- Pokud je intenzita slunečního záření nedostatečná nebo je tma, lze čerpadlo a čisticí zařízení UVC provozovat s napájecím zdrojem.

Postupujte následovně:

A

1. Sestavte sadu trysek a připojte ji k výstupu čerpadla na skříní filtru.
 - Počet nástavců trysek závisí na hloubce instalace skříně filtru v jezírku.
2. Přístroj nainstalujte v jezírku vodorovně na pevném podkladě nepokrytém bahnem tak, aby byl zcela ponořen ve vodě.
3. Sadu zapichovacího kolíku sestavte a připevněte na solárním modulu.
 - Přívodní vedení musí směřovat dolů.
4. Postavte solární modul a zajistěte jej k zemi pomocí zapichovacího kolíku.
 - Solární modul vyrovnejte ke slunci tak, aby se dosáhlo maximální energetické účinnosti.
 - Ideální je montážní úhel 45° ke slunci.

Provoz se solárním modulem

B

- Připojte propojovací kabely čerpadla a čisticího zařízení UVC k solárnímu modulu.
 - Konektor zasuňte úplně (až na doraz) do zásuvky, aby byl spoj vodotěsný.
 - Zapnutí: Připojte čerpadlo a čisticí zařízení UVC k solárnímu panelu.
 - Vypnutí: Odpojte čerpadlo a čisticí zařízení UVC od solárního panelu.

Provoz s napájecím zdrojem

VAROVÁNÍ

Síťovým zdrojem protéká nebezpečné elektrické napětí, přístroj nesmíte instalovat přímo u vody. V opačném případě hrozí vážné nebo smrtelné úrazy následkem zasažení elektrickým proudem.

- Instalujte síťový zdroj tak, aby nemohl být zaplaven, v minimální vzdálenosti 2 m od vody.

C, D

- Připojte propojovací kabely čerpadla a čisticího zařízení UVC k napájecímu zdroji pomocí Y-kabelu.
 - Konektor zasuňte úplně (až na doraz) do zásuvky, aby byl spoj vodotěsný.
 - Zapnutí: Zapojte napájecí zdroj do zásuvky.
 - Vypnutí: Vytáhněte napájecí zdroj ze zásuvky.

Čištění a údržba

K čištění nebo údržbě je nutné přístroj vyjmout z vody.

Čištění zařízení

- V žádném případě nepoužívejte agresivní čisticí prostředky ani chemické roztoky, může se tím narušit kryt nebo omezit funkčnost.
- Doporučené čisticí prostředky při obtížné odstranitelném zvrápenatění:
 - Domácí čističe bez obsahu octa a chlóru.

Postupujte následovně:

- E
1. Stáhněte svorky na obou stranách o max. 5° a sejměte horní misku filtru.
 2. Odstraňte filtrační pěnu, filtrační čerpadlo, plošné bioprvky a písek.
 3. Vyčistěte spodní misku filtru a horní misku filtru kartáčem pod čistou vodou.
 4. Filtrační média (filtrační pěny, plošné bioprvky a písek) vypláchněte pod tekoucí vodou.
 - Nepoužívejte chemické čisticí prostředky, protože zabíjejí mikroorganismy ve filtračních médiích a tím snižují výkon filtru.
 5. Pečlivě očistěte vnější část čisticího zařízení UVC měkkým kartáčem.
 - Čisticí zařízení UVC nelze rozebrat. Pokud je výkon filtru nedostatečný, je třeba čisticí zařízení UVC vyměnit.

Vyčistit čerpadlo

Postupujte následovně:

- F
1. Těleso filtru stáhněte z čerpadla.
 2. Sundejte kryt rotoru (bajonetový uzávěr)
 3. Vytáhněte jednotku oběžného kola a vyčistěte ji, nebo ji vyměňte.
 4. Přístroj sestavte v opačném pořadí.

Súčasťi podliehajúce opotrebeniu

- Rotor
- Filtrační pěna
- UVC žárovka

Uložení/zazimování

Při teplotách vody nižších než +4 °C nebo nejpозději při očekávaném mrazu uveďte přístroj mimo provoz.

- Vyčistěte důkladně přístroj.
- Přístroj zkontrolujte, zda není poškozený a případně vyměňte poškozené díly.
- Přístroj osušte a uskladněte chráněný před mrazem.

Odstraňování poruch

Porucha	Možná příčina	Řešení
Čerpadlo neběží	Chybí napájecí napětí	<ul style="list-style-type: none"> Zkontrolujte připojení zástrčky čerpadla/solárního modulu Zkontrolujte připojení zástrčky čerpadla/zástrčky napájecího zdroje
	Jednotka oběžného kola je zablokována.	Vyčistit čerpadlo
	Solární modul je znečištěný	Vyčistěte solární modul
	Sluneční záření je příliš malé	Připojte čerpadlo k napájecímu zdroji
	Čerpadlo je poškozené	Čerpadlo vyměňte
Čistící zařízení UVC nesvítí	Chybí napájecí napětí	<ul style="list-style-type: none"> Zkontrolujte připojení zástrčky čistícího zařízení UVC / solárního modulu Zkontrolujte připojení zástrčky čistícího zařízení UVC / zástrčky napájecího zdroje
	Solární modul je znečištěný	Vyčistěte solární modul
	Sluneční záření je příliš malé	Připojte čistícího zařízení UVC k napájecímu zdroji
	Čistící zařízení UVC je poškozené	Vyměňte čistícího zařízení UVC
	Výkon čerpadla resp. výška fontány nedostatečné nebo nepravdivé, Voda není čirá	Jednotka trysky je ucpaná
	Vstupní otvory ucpané	Vyčistěte těleso filtru
	Filtrační média jsou znečištěná	Vyčistit filtrační média
	Jednotka oběžného kola je opotřebovaná	Výměna rotoru
	Ježírko je extrémně znečištěné	Odstraňte řasy a listí z jezířka, vyměňte vodu

Technické údaje

Skríň filtru	Rozměry		Délka	mm	280
			Šířka	mm	190
			Výška	mm	120
	Hmotnost			kg	2,3
Zdroj napájení	PRI	Připojovací napětí	V AC		100 až 240
		Frekvence sítě	Hz		50/60
	SEC	Výstupní napětí	V DC		12
		Max. výstupní výkon	W		12
	Stupeň krytí				IP44
Hmotnost		kg		0,12	
Solární modul	Max. výstupní napětí		V DC		12
	Max. výstupní výkon		W		15
	Stupeň krytí				IP44
	Rozměry		Délka	mm	440
			Šířka	mm	290
Hmotnost			kg	1,3	
Čerpadlo	Připojovací napětí		V DC		12
	Max. příkon		W		5
	Stupeň krytí				IPX8
	Maximální hloubka ponoru		m		1
	Max. čerpací výkon		l/h		900
	Max. čerpací výška		m		1,4
Přípustná teplota vody		°C		+4 až +35	
Čistící zařízení UVC	Připojovací napětí		V DC		12
	Max. příkon		W		5
	Stupeň krytí				IPX8
	Maximální hloubka ponoru		m		1
	Přípustná teplota vody		°C		+4 až +35

Likvidace

UPOZORNĚNÍ

Toto zařízení nesmí být likvidováno společně s komunálním odpadem.

- ▶ Likvidujte zařízení ve sběrném dvoře.
 - ▶ V případě dotazů kontaktujte místní společnost k likvidaci odpadů. U ní získáte informace o správné likvidaci zařízení.
 - ▶ Předtím zvažte další použití přístroje odříznutím kabelů.
-

Záruční podmínky

PfG poskytuje záruku 2 roky od data prodeje na prokazatelné materiálové a výrobní vady. Záruka se nevztahuje na díly podléhající opotřebení, jako jsou např. osvětlovací prostředky atd. Předpokladem pro záruční plnění je předložení dokladu o koupi. Nárok na záruku zaniká při nesprávné manipulaci, elektrickém nebo mechanickém poškození nesprávným používáním a při neodborných opravách, prováděných neautorizovanými dílnami. Opravy smějí být prováděny jen firmou PfG nebo firmou PfG autorizovanými opravny. Při uplatnění záručního nároku zašlete reklamovaný přístroj nebo defektní součástku s popisem závady a dokladem o koupi na vlastní náklady firmě PfG. PfG si vyhrazuje právo účtovat montážní náklady. PfG neručí za škody vzniklé při transportu. Tyto musí být neprodleně uplatněny vůči dopravci. Další nároky jakéhokoli druhu, zvláště následné škody, jsou vyloučeny. Touto zárukou nejsou dotčeny nároky konečného zákazníka vůči prodejci.

Originálny návod. Návod patrí k prístroju a musí sa odovzdať ďalej spolu s ním.

Bezpečnostné pokyny

Prípojka elektrickej energie

- Pre elektrickú inštaláciu vo vonkajšej oblasti platia osobitné predpisy. Elektrickú inštaláciu smie vykonať len kvalifikovaný elektrikár.
 - Kvalifikovaný elektrikár je kvalifikovaný na základe svojho odborného vzdelania, poznatkov a skúseností a smie vykonávať elektrickú inštaláciu vo vonkajšej oblasti. Dokážu rozpoznať možné nebezpečenstvá a dodržiavať regionálne a vnútroštátne normy, predpisy a ustanovenia.
 - Pri otázkach a problémoch sa obráťte na kvalifikovaného elektrikára.
- Transformátor, príp. napájaciu jednotku pripojte len k zásuvke nainštalovanej podľa predpisov.
- Predlžovacie rozvody a rozdeľovač prúdu (napr. lišty so zásuvkami) musia byť vhodné na používanie v vonku (chránené pred striekajúcou vodou).
- Otvorené zástrčky a zásuvky chráňte pred vlhkosťou.

Bezpečná prevádzka

- Tento prístroj môžu používať deti staršie ako 8 rokov a osoby so zníženými fyzickými, zmyslovými alebo mentálnymi schopnosťami alebo s nedostatočnými skúsenosťami a znalosťami, keď sú pod dohľadom alebo boli poučené o bezpečnom používaní prístroja a pochopili nebezpečenstvá, ktoré z toho vyplývajú. Deti sa s prístrojom nesmú hrať. Čistiace a údržbové práce nesmú vykonávať deti, pokiaľ nemajú aspoň 8 rokov a nie sú pod dohľadom.
- Nepoužívajte prístroj, ak sú elektrické vedenia alebo kryty poškodené.
- Napájaciu jednotku zlikvidujte, ak je jeho prírodné sieťové vedenie alebo kryt poškodené. Prírodné sieťové vedenie a kryt nie je možné vymeniť.
- Nikdy neťahajte za elektrické vedenia. Na kábli nenoste žiadne zariadenie.
- Vedenia pokladajte tak, aby boli chránené pred poškodeniami a aby o ne nemohol nikto zakopnúť.
- Nikdy na prístroji nevykonávajte technické zmeny.
- Na prístroji vykonávajte iba činnosti, ktoré sú popísané v tomto návode.
- Používajte len originálne náhradné diely príslušenstvo.

Použitie v súlade s určeným účelom

Výrobok opísaný v tomto návode používajte výlučne týmto spôsobom

- Na čistenie záhradných jazierok.
- Na vytvorenie vodnej fontány v jazierkach.
- Pre prevádzku s čistou vodou.
- Pri dodržiavaní technických údajov. (→ Technické údaje)

Pro prístroj platia nasledujúce obmedzenia:

- Prístroj nepoužívajte v spojení s chemikáliami, potravinami, horľavými, výbušnými látkami alebo inými kvapalinami ako je voda.
- Nikdy neprevádzkujte bez prietoku vody.
- Nepoužívať pre komerčné alebo priemyslové účely.

Popis výrobku

Prehľad









□ A	Opis
1	Priezorové sklo na funkčnú kontrolu UVC čističa
2	Teleso filtra, horná časť
3	Filtračná pena
4	Krycia platňa
5	UVC čistič
6	Teleso filtra, dolná časť
7	Biomédium (cca 90 g)
8	Filtračný kameň (cca 800 g)
9	Sieťový zdroj (nie pre Spojené kráľovstvo)
10	Sieťový zdroj (len pre Spojené kráľovstvo)
11	Y-kábel na pripojenie čerpadla a UVC čističa k sieťovému zdroju
12	Čerpadlo
13	Súprava zemných kolíkov
14	Solárny modul
15	Súprava dýz s tromi nastavcami dýz

Vlastnosti

PondoRel 1500 UVC Solar je filtračný systém na udržiavanie čistoty jazierka.

- Integrované čerpadlo čerpá vodu cez filtračný systém.
- Použitie filtračné médiá čistia a prečisťujú vodu.
- Integrovaný UVC čistič odstraňuje riasy, baktérie a zárodky.
- Dýza na výstupe z filtra vytvára vodnú fontánu, ktorá prevzdušňuje vodu.
- Napájanie čerpadla a UVC čističa môže byť zabezpečené buď prostredníctvom solárneho modulu, alebo prostredníctvom sieťového zdroja.
- Pri prevádzke prostredníctvom solárneho modulu závisí výkon čerpadla a UVC čističa od intenzity slnečného žiarenia a orientácie solárneho modulu.

Symbody na zariadení

IPX8  1,0 m	Prístroj je prachotesný a chránený proti trvalému ponoreniu do hĺbky 1 m.
IP44	Prístroj je chránený proti vniknutiu cudzích telies ($\varnothing \geq 1$ mm) a striekajúcej vode.
	Prístroj zodpovedá triede ochrany II a je chránený dvojitou alebo zosilnenou izoláciou.
	Prístroj zodpovedá triede ochrany III. Prístroj prevádzkujte len s bezpečnostným malým napätím.
	Prístroj obsahuje bezpečnostný transformátor odolný proti skratu.
	Spínací zdroj.
	Nebezpečné UVC žiarenie.
	Prístroj chráňte pred mrazom.
	Prístroj nelikvidujte s bežným domovým odpadom.
	Prečítajte si návod na použitie.

Inštalácia a pripojenie

Doba prevádzky filtračného systému závisí od požadovanej kvality vody v jazierku.

- Ak je dostatočná intenzita slnečného svetla, čerpadlo a UVC čistič sa prevádzkujú pomocou solárneho modulu.
- Ak je intenzita slnečného svetla nedostatočná alebo je tma, čerpadlo a UVC čistič sa môžu prevádzkovať pomocou sieťového zdroja.

Postupujte nasledovne:

A

1. Zložte súpravu dýz a nastrčte ju na výstup čerpadla na telese filtra.
 - Počet nastavcov dýz závisí od hĺbky inštalácie filtračného telesa v jazierku.
2. Prístroj inštalujte v jazierku vodorovne na pevný podklad nepokrytý bahnom tak, aby bol úplne ponorený vo vode.
3. Zložte súpravu zemných kolíkov a namontujte ju na solárny modul.
 - Pripojovacie vedenie musí smerovať nadol.
4. Nainštalujte solárny modul a upevnite ho pomocou zemného kolíka v zemi.
 - Narovnajete solárny modul k slnku tak, aby sa dosiahla max. energetická účinnosť.
 - Ideálny je uhol inštalácie 45° k slnku.

Prevádzka so solárnym modulom

B

- Prívodné vedenia čerpadla a UVC čističa spojte so solárnym modulom.
 - Úplne zastrčte zástrčku do zdierky (až na doraz), aby bol spoj vodotesný.
 - Zapnutie: Pripojte čerpadlo a UVC čistič k solárnemu modulu.
 - Vypnutie: Čerpadlo a UVC čistič odpojte od solárneho modulu.

Prevádzka so sieťovým zdrojom

VÝSTRAHA

Sieťový zdroj vedie nebezpečné elektrické napätie a nesmie sa namontovať priamo k vode. V opačnom prípade hrozia ťažké zranenia alebo smrť elektrickým prúdom.

- ▶ Sieťový zdroj inštalujte chránený pred zaplavením a vo vzdialenosti minimálne 2 m od vody.

C, D

- Prívodné vedenia čerpadla a UVC čističa spojte so sieťovým zdrojom pomocou Y-kábla.
 - Úplne zastrčte zástrčku do zdierky (až na doraz), aby bol spoj vodotesný.
 - Zapnutie: Zasuňte sieťový zdroj do zásuvky.
 - Vypnutie: Vytiahnite sieťový zdroj zo zásuvky.

Čistenie a údržba

Na čistenie alebo údržbu musí byť zariadenie vybraté z vody.

Čistenie prístroja

- V žiadnom prípade nepoužívajte agresívne čistiace prostriedky ani chemické rozpúšťadlá, lebo tieto pôsobia na teleso prístroja agresívne alebo by mohli ovplyvniť funkciu prístroja.
- Odporúčané čistiace prostriedky pri silnom usadzovaní vápnika:
 - čistiaci prostriedok bez obsahu octu a chlóru.

Postupujte nasledovne:

E

1. Na oboch stranách uvoľnite svorky o max. 5° a vyberte hornú misku filtra.
2. Vyberte filtračnú penu, filtračné čerpadlo, plošné bioprvky a štrk.
3. Vyčistíte spodnú a hornú misku filtra kefou pod čistou vodou.
4. Filtračné médiá (filtračné peny, plošné bioprvky a štrk) vyčistíte pod tečúcou vodou.
 - Nepoužívajte žiadne chemické čistiace prostriedky, lebo v ich dôsledku sa usmrtná mikroorganizmy vo filtračných médiách, čím sa zníži filtračný výkon.
5. Opatrne očistíte vonkajšiu stranu UVC čističa mäkkou kefou.
 - UVC čistič nie je možné demontovať. Ak je výkon filtra nedostatočný, UVC čistič sa musí vymeniť.

Vyčistiť čerpadlo

Postupujte nasledovne:

F

1. Vytiahnite teleso filtra z čerpadla.
2. Odoberte kryt rotora (bajonetový uzáver)
3. Vytiahnite rotor a vyčistíte ho alebo vymeňte.
4. Prístroj poskladajte v opačnom poradí pracovných krokov.

Súčasti podliehajúce opotrebeniu

- Obežná jednotka
- Filtračná pena
- UVC lampa

Uloženie/prezimovanie

Prístroj vyradte z prevádzky pri teplotách vody nižších ako +4 °C alebo najneskôr pri očakávanom mraze.

- Prístroj dôkladne vyčistíte.
- Skontrolujte, či nie je prístroj poškodený a poškodené diely vymeňte.
- Prístroj skladujte v suchu a chráňte pred mrazom.

Odstráňte poruchu

Porucha	Možná príčina	Náprava
Čerpadlo nebeží	Chýba napájacie napätie	<ul style="list-style-type: none"> Skontrolujte zástrčkové spojenie čerpadla/solárneho modulu Skontrolujte zástrčkové spojenie čerpadla/zásuvného sieťového zdroja
	Rotor je zablokovaný.	Vyčistite čerpadlo
	Solárny modul je znečistený	Čistenie solárneho modulu
	Slnečné žiarenie je príliš slabé	Pripojte čerpadlo k sieťovému zdroju
	Čerpadlo je chybné	Vymeňte čerpadlo
UVC čistič nesvieti	Chýba napájacie napätie	<ul style="list-style-type: none"> Skontrolujte zástrčkové spojenie UVC čističa/solárneho modulu Skontrolujte zástrčkové spojenie UVC čističa/zásuvného sieťového zdroja
	Solárny modul je znečistený	Čistenie solárneho modulu
	Slnečné žiarenie je príliš slabé	Pripojte UVC čistič k sieťovému zdroju
	UVC čistič je chybný	Vymeňte UVC čistič
Výkon čerpadla resp. výška fontány nedostatočné alebo nepravidelné. Voda nie je číra	Jednotka dýzy je upchatá	Vytiahnite jednotku dýzy, vyčistite
	Vstupné otvory upchaté	Vyčistite teleso filtra
	Filtračné peny sú znečistené	Čistenie filtračných médií
	Rotor je opotrebovaný	Vymeňte obežnú jednotku
	Jazierko je mimoriadne znečistené	Odstráňte riasy a listie z jazierka, vymeňte vodu

Technické údaje

Teleso filtra	Rozmery		Dĺžka	mm	280	
			Šírka	mm	190	
			Výška	mm	120	
	Hmotnosť			kg	2,3	
Sieťový zdroj	PRI	Napájacie napätie	V AC		100 ... 240	
		Sieťová frekvencia	Hz		50/60	
	SEC	Výstupné napätie	V DC		12	
		Max. výstupný výkon	W		12	
		Trieda krytia				IP44
	Hmotnosť			kg	0,12	
Solárny modul	Max. výstupné napätie		V DC		12	
	Max. výstupný výkon		W		15	
	Trieda krytia					IP44
	Rozmery		Dĺžka	mm	440	
			Šírka	mm	290	
	Hmotnosť			kg	1,3	
Čerpadlo	Napájacie napätie		V DC		12	
	Max. príkon		W		5	
	Trieda krytia					IPX8
	Maximálna hĺbka ponorenia		m			1
	Max. výkon čerpadla		l/h			900
	Max. dopravná výška		m			1,4
	Dovolená teplota vody		°C			+4 ... +35
UVC čistič	Napájacie napätie		V DC		12	
	Max. príkon		W		5	
	Trieda krytia					IPX8
	Maximálna hĺbka ponorenia		m			1
	Dovolená teplota vody		°C			+4 ... +35

Likvidácia

UPOZORNENIE

Tento prístroj sa nesmie likvidovať spolu s domovým odpadom.

- ▶ Prístroj zlikvidujte prostredníctvom určeného systému na spätný odber.
 - ▶ V prípade otázok sa obráťte na miestnu spoločnosť pre likvidáciu odpadu. Tá vám poskytne informácie o správnom zneškodnení prístroja.
 - ▶ Prístroj znefunkčnite prerezaním kábla.
-

Záručné podmienky

PfG poskytuje záruku 2 roky od dátumu predaja na dokázateľné materiálové a výrobné vady. Na opotrebovateľné diely ako napr. osvetľovacie prostriedky sa záruka nevzťahuje. Predpokladom pre záručné plnenie je predloženie dokladu o kúpe. Nárok na záruku zaniká pri nesprávnej manipulácii, elektrickom alebo mechanickom poškodení nesprávnym používaním a pri neodborných opravách, vykonávaných neautorizovanými dielňami. Opravy smú byť vykonávané len firmou PfG alebo firmou PfG autorizovanými opravárenskými dielňami. Pri uplatnení záručného nároku zašlite reklamovaný prístroj alebo defektnú súčiastku s popisom závady a dokladom o kúpe na vlastné náklady firme PfG. PfG si vyhradzuje právo, účtovať montážne náklady. PfG neručí za škody vzniknuté pri transporte. Tieto musia byť neodkladne uplatnené voči dopravcovi. Ďalšie nároky, akéhokoľvek druhu, obzvlášť následné škody, sú vylúčené. Touto zárukou nie sú dotknuté nároky konečného zákazníka voči predajcovi.

Originalna navodila. Navodila spadajo k napravi in morajo biti ob predaji naprave drugi osebi posredovana naprej.

Varnostna navodila

Priključitev na električno omrežje

- Za zunanjo električno inštalacijo veljajo posebni predpisi. Električno inštalacijo lahko izvede samo električar.
 - Električar je zaradi svoje strokovne izobrazbe, znanja in izkušenj kvalificiran, da izvaja zunanje električne inštalacije. Prepozna lahko možne nevarnosti ter upošteva regionalne in nacionalne standarde, predpise in določila.
 - Če imate kakršnakoli vprašanja in probleme, se obrnite na strokovnjaka.
- Transformator oz. omrežni del je dovoljeno priključiti le v vgrajeno vtičnico, ki je v skladu s predpisi.
- Podaljšek napeljave in električni delilnik (npr. razdelilniki z več vtičnicami) morata biti primerna za uporabo na prostem (zaščiten pred škropljenjem).
- Nepokrite vtiče in vtičnice zaščitite pred vlago.

Varna uporaba

- To napravo lahko uporabljajo otroci, stari 8 let in več, ter osebe z zmanjšanimi telesnimi, zaznavnimi ali psihičnimi sposobnostmi ali osebe s pomanjkanjem izkušenj in znanja, če so pri tem pod nadzorom ali so bile seznanjene z varno uporabo naprave in razumejo posledične nevarnosti. Otroci se ne smejo igrati z napravo. Čiščenja in vzdrževanja otroci ne smejo izvajati, razen, če so stari najmanj 8 let in so pod nadzorom.
- Naprave ne uporabljajte, če so električni kabli ali ohišje poškodovani.
- Omrežni del odstranite, če sta njegov omrežni priključni vod ali ohišje poškodovana. Omrežnega priključnega voda in ohišja ni mogoče zamenjati.
- Nikoli ne vlecite za električne kable. Nobenih naprav ne nosite za njihove kable.
- Vode polagajte tako, da so zaščiteni pred poškodbami in da nihče ne more pasti čez njih.
- Naprave v nobenem primeru ni dovoljeno tehnično spreminjati.
- Na napravi opravljajte samo tista dela, ki so opisana v teh navodilih.
- Uporabljajte le originalne nadomestne dele in opremo.

Pravilna uporaba

Izdelek, opisan v tem priročniku, uporabljajte le na naslednji način:

- Za čiščenje vrtnih ribnikov.
- Za ustvarjanje vodne fontane v ribnikih.
- Za delo s čisto vodo.
- Ob upoštevanju tehničnih podatkov. (→ Tehnični podatki)

Za napravo veljajo naslednje omejitve:

- Naprave ne uporabljajte v povezavi s kemikalijami, živili, vnetljivimi, eksplozivnimi snovmi ali tekočinami, ki niso voda.
- Nikoli ne delajte brez pretoka vode.
- Ne uporabljajte za profesionalne ali industrijske namene.

Opis izdelka

Pregled









<input type="checkbox"/> A	Opis
1	Kontrolno okence za preverjanje delovanja UVC-čistilnika
2	Ohišje filtra, zgornji del
3	Filtrska pena
4	Pokrivna plošča
5	UVC-čistilnik
6	Ohišje filtra, spodnji del
7	Bio-telo (pribl. 90 g)
8	Filtrirni kamni (pribl. 800 g)
9	Omrežni del (ne za Združeno kraljestvo)
10	Omrežni del (samo za Združeno kraljestvo)
11	Y-kabel, za priključitev črpalke in UVC-čistilnika na omrežni del
12	Črpalka
13	Komplet klinov za v zemljo
14	Solarni modul
15	Komplet šob s tremi podaljški šob

Lastnosti

PondoRel 1500 UVC Solar je filtrirni sistem, za ohranjanje čistoče ribnika.

- Vgrajena črpalka črpa vodo skozi filtrirni sistem.
- Uporabljeni filtrirni mediji čistijo in prečiščujejo vodo.
- Integriran UVC-čistilnik odstranjuje alge, bakterije in klice.
- Šoba na izhodu filtra ustvarja vodno fontano, skozi katero se prezračuje voda.
- Napajanje črpalke in UVC-čistilnika je mogoče izbirno izvajati prek solarnega modula ali omrežnega dela.
- Pri delovanju prek solarnega modula je moč črpalke in UVC-čistilnika odvisna od intenzivnosti sončne svetlobe ter usmeritve solarnega modula.

Simboli na napravi

IPX8  1.0 m	Naprava je prahotesna in zagotavlja zaščito pred vdorom vode do globine 1 m.
IP44	Naprava je zaščiten pred tujki (Ø ≥ 1 mm) in pršečo vodo.
	Naprava ustreza razredu zaščite II in je zaščiten z dvojno ali ojačano izolacijo.
	Naprava ustreza razredu zaščite III. Napravo je dovoljeno uporabljati samo z varnostno nizko napetostjo.
	Naprava vsebuje varnostni transformator, odporen na kratek stik.
	Stikalni napajalnik.
	Nevarno UVC-sevanje.
	Napravo zaščitite pred zmrzaljo.
	Naprave ne odvrzite med običajne gospodinjske odpadke.
	Preberite navodila za uporabo.

Postavitev in priklop

Trajanje delovanja filtrirnega sistema je odvisna od želenе kakovosti vode v ribniku.

- Ob zadostni intenzivnosti sončne svetlobe črpalka in UVC-čistilnik delujeta prek solarnega modula.
- Ob nezadostni intenzivnosti sončne svetlobe ali v temi lahko črpalka in UVC-čistilnik delujeta prek omrežnega dela.

Postopek je naslednji:

A

1. Sestavite komplet šob in ga namestite na izhod črpalke na ohišju filtra.
 - Številc podaljškov šob je odvisno od postavitvene globine ohišja filtra v ribniku.
2. Napravo v ribniku postavite vodoravno na trdno podlago brez mulja, tako da bo popolnoma pokrita z vodo.
3. Sestavite komplet klinov za v zemljo in namestite na solarni modul.
 - Priključna napeljava mora potekati navzdol.
4. Postavite solarni modul in ga s klinom za zemljo pritrdite na tla.
 - Solarni modul usmerite proti soncu, da dosežete maksimalni izkoristek energije.
 - Idealen je postavitveni kot 45° do sonca.

Delovanje s solarnim modulom

B

- Priključno napeljavo črpalke in UVC-čistilnika povežite s solarnim modulom.
 - Vtič popolnoma (do konca) potisnite v dozo, da je povezava vodotesna.
 - Vklp: Črpalko in UVC-čistilnik povežite s solarnim modulom.
 - Izklp: Črpalko in UVC-čistilnik ločite od solarnega modula.

Delovanje z omrežnim delom

OPOZORILO

Napajalnik ima nevarno električno napetost in ga ne smete postaviti neposredno ob vodo. Drugače lahko pride do hudih telesnih poškodb ali smrti zaradi električnega udara.

- ▶ Napajalno enoto postavite tako, da je zavarovana pred poplavami, na razdalji najmanj 2 m od vode.

C, D

- Priključno napeljavo črpalke in UVC-čistilnika prek Y-kabla povežite z omrežnim delom.
 - Vtič popolnoma (do konca) potisnite v dozo, da je povezava vodotesna.
 - Vklp: Omrežni del vtaknite v vtičnico.
 - Izklp: Omrežni del izvlecite iz vtičnice.

Čiščenje in vzdrževanje

Za čiščenje ali vzdrževanje je treba napravo vzeti iz vode.

Čiščenje naprave

- Nikakor ne uporabljajte agresivnih čistil ali kemijskih raztopin, ker se s tem načne ohišje ali je delovanje naprave lahko okrnjeno.
- Priporočeno čistilno sredstvo pri trdovratnih poapnitvah:
 - Hišna čistila, ki ne vsebujejo kisa ali klora.

Postopek je naslednji:

- E
1. Na obeh straneh izvlecite sponke za maks. 5° in snemite zgornjo lupino filtra.
 2. Snemite filtrsko peno, filtrirno črpalko, elemente z bio površino in prod.
 3. Spodnjo in zgornjo lupino filtra očistite s krtačo pod čisto vodo.
 4. Filtrirne medije (filtrske pene, elemente z bio površino in prod) izperite pod tekočo vodo.
 - Ne uporabljajte kemičnih čistilnih sredstev, ker se s tem uničijo mikroorganizmi v filtrirnih medijih in zmanjša zmogljivost filtra.
 5. UVC-čistilnik od zunaj previdno očistite z mehko krtačo.
 - UVC-čistilnika ni mogoče razstaviti. Ob nezadostni moči filtriranja je treba UVC-čistilnik zamenjati.

Očistite črpalko

Postopek je naslednji:

- F
1. Ohišje filtra črpalke snemite.
 2. Snemite pokrov tekalne enote (bajonetno zapiralo)
 3. Odstranite tekalno enoto in jo očistite ali zamenjajte.
 4. Sestavite napravo v obratnem vrstnem redu.

Deli, ki se obrabijo

- Tekalna enota
- Filtrska pena
- UVC-sijalka

Skladiščenje/Prezimovanje

Napravo izklopite pri temperaturah vode pod +4 °C ali najkasneje, ko se pričakuje zmrzal.

- Temeljito očistite napravo.
- Preverite napravo za poškodbe in po potrebi zamenjajte poškodovane dele.
- Napravo skladiščite na suhem mestu s temperaturo nad lediščem.

Odpravljanje motenj

Motnja	Možni vzrok	Ukrep
Črpalka ne deluje	Ni napajalne napetosti.	<ul style="list-style-type: none"> Preverite vtično povezavo črpalke/solarnega modula Preverite vtično povezavo črpalke/vtičnega omrežnega dela
	Tekalna enota je blokirana.	Očistite črpalko
	Solarni modul je umazan	Očistite solarni modul
	Sončno sevanje je prešibko	Priključite črpalko na omrežni del
	Črpalka je okvarjena	Zamenjajte črpalko.
UVC-čistilnik ne sveti	Ni napajalne napetosti.	<ul style="list-style-type: none"> Preverite vtično povezavo UVC-čistilnika/solarnega modula Preverite vtično povezavo UVC-čistilnika/vtičnega omrežnega dela
	Solarni modul je umazan	Očistite solarni modul
	Sončno sevanje je prešibko	Priključite UVC-čistilnik na omrežni del
	UVC-čistilnik je okvarjen	Zamenjajte UVC-čistilnik
Zmogljivost črpanja oz. višina fontane nezadostna ali nepravilna Voda ni čista	Enota s šobami je zamašena	Izvalcite in očistite enoto s šobami
	Vstopna odprtina zamašena	Čiščenje ohišja filtra
	Filterna sredstva so umazana	Očistite filterne vložke
	Tekalna enota je obrabljena	Zamenjava tekalne enote
	Ribnik je zelo umazan	Iz ribnika odstranite alge in listje, zamenjajte vodo

Tehnični podatki

Ohišje filtra	Dimenzije		Dolžina	mm	280
			Širina	mm	190
	Teža		Višina	mm	120
				kg	2,3
Omrežni del	PRI	Priključna napetost	V AC	100 ... 240	
		Omrežna frekvenca	Hz	50/60	
	SEC	Izhodna napetost	V DC	12	
		Maks. izhodna moč	W	12	
	Vrsta zaščite			IP44	
	Teža		kg	0,12	
Solarni modul	Maks. izhodna napetost		V DC	12	
	Maks. izhodna moč		W	15	
	Vrsta zaščite			IP44	
	Dimenzije		Dolžina	mm	440
			Širina	mm	290
	Teža		kg	1,3	
Črpalka	Priključna napetost		V DC	12	
	Najv. moč		W	5	
	Vrsta zaščite			IPX8	
	Maksimalna potopna globina		m	1	
	Najv. moč črpanja		l/h	900	
	Najv. višina črpanja		m	1,4	
Dovoljena temperatura vode		°C	+4 ... +35		
UVC-čistilnik	Priključna napetost		V DC	12	
	Najv. moč		W	5	
	Vrsta zaščite			IPX8	
	Maksimalna potopna globina		m	1	
	Dovoljena temperatura vode		°C	+4 ... +35	

Odlaganje odpadkov

NASVET

Te naprave ne smete zavreči med gospodinjske odpadke.

- ▶ Napravo odstranite skozi za to predviden sistem sprejemanja odpadkov.
 - ▶ Če imate kakršna koli vprašanja, se obrnite na lokalno podjetje za odstranjevanje odpadkov. Tam boste prejeli informacije o tem, kako pravilno odstraniti napravo.
 - ▶ Pred tem naredite napravo neuporabno tako, da odrežete kabel.
-

Garancijski pogoji

PfG daje 2 leti garancije od datuma nakupa na dokazljive napake v materialu in izdelavi. Potrošni material, kot so svetlobna telesa ipd., ni predmet te garancije. Pogoj za garancijsko storitev je predložitev računa. Pravica iz garancije preneha pri nestrokovni rabi, električnih ali mehanskih poškodbah zaradi zlorabe kot tudi pri nestrokovnih popravilih, ki jih niso opravile pooblaščen delavnice. Popravila sme opraviti le PfG ali delavnice, ki jih je pooblastil PfG. Pri najavi garancijskega zahtevka pošljite aparat ali pokvarjen del z opisom napake in računom nefrankirano v PfG. PfG si pridržuje pravico zaračunati stroške montaže. PfG ne jamči za poškodbe med transportom. Te je potrebno nemudoma uveljaviti pri prevozniku. Nadaljnji zahtevki so izključeni, ne glede na vrsto, še posebej pa za posredno škodo. Ta garancija ne zadeva zahtevka končnega kupca do trgovca.

Originalni priručnik. Priručnik je sastavni dio uređaja i potrebno ga je predati prilikom predaje uređaja.

Sigurnosne napomene

Električni priključak

- Za električnu montažu na otvorenom vrijede posebni propisi. Električnu montažu smije obavljati samo elektrotehnički stručnjak.
 - Elektrotehnički stručnjak je kvalificiran na temelju svoje stručne izobrazbe, znanja i iskustava i smije obavljati električnu montažu na otvorenom. On može prepoznati moguće opasnosti i pridržava se regionalnih i nacionalnih norma, propisa i odredaba.
 - Za sva pitanja i probleme obratite se elektrotehničkom stručnjaku.
- Priključite transformator odnosno mrežni dio samo u propisno montiranu utičnicu.
- Produžni kabeli i strujni razdjelnici (npr. adapteri s više utičnica) moraju biti prikladni za vanjsku upotrebu (zaštićeni od prskanja vode).
- Zaštitite otvorene utikače i utičnice od vlage.

Siguran rad

- Djeca starija od 8 godina i osobe sa smanjenim tjelesnim, osjetilnim ili psihičkim sposobnostima ili s nedovoljnim iskustvom i znanjem smiju rabiti ovaj uređaj ako su pod nadzorom ili ako su podučene o sigurnoj uporabu uređaja i razumiju opasnosti koje iz toga proizlaze. Djeca se ne smiju igrati uređajem. Radove čišćenja i održavanja ne smiju provoditi djeca, moraju biti najmanje 8 godina stari i pod nadzorom.
- Ne rabite uređaj ako su električni vodovi ili kućište oštećeni.
- Zbrinite mrežni dio na otpad, ako je njegov mrežni priključni vod ili kućište oštećeno. Mrežne priključne vodove i kućište ovih uređaja nije moguće zamijeniti.
- Nikada nemojte vući za električne vodove. Nemojte nositi uređaj za njegov vod.
- Položite vodove tako da su zaštićeni od oštećenja i da nitko ne može pasti preko njih.
- Nikada ne obavljajte tehničke izmjene na uređaju.
- Na uređaju obavljajte samo radove opisane u ovom priručniku.
- Uporabite samo originalne rezervne dijelove i pribor.

Namjensko korištenje

U ovim uputama opisan proizvod upotrebljavajte isključivo kao što slijedi:

- Za čišćenje vrtnih jezeraca.
- Za stvaranje vodene fontane u jezercima.
- Za rad s čistom vodom.
- Uz pridržavanje tehničkih podataka. (→ Tehnički podatci)

Za uređaj vrijede sljedeća ograničenja:

- Ne rabite uređaj u kombinaciji s kemikalijama, hranom, zapaljivim, eksplozivnim tvarima ili drugim tekućinama osim vode.
- Nikada ne radite bez protoka vode.
- Ne primjenjujte za profesionalne ili industrijske namjene.

Opis proizvoda

Pregled









<input type="checkbox"/> A	Opis
1	Kontrolni otvor za kontrolu funkcije pročišćivača s UVC-zračenjem
2	Kućište filtra, gornji dio
3	Filtarska spužva
4	Pokrivna ploča
5	Pročišćivač s UVC-zračenjem
6	Kućište filtra, donji dio
7	Biotijelo (cca 90 g)
8	Filtarski kamen (cca 800 m)
9	Mrežni dio (nije za Ujedinjeno Kraljevstvo)
10	Mrežni dio (samo za Ujedinjeno Kraljevstvo)
11	Y kabel, za priključak pumpe i pročišćivača s UVC-zračenjem na mrežnom dijelu
12	Pumpa
13	Komplet klinova
14	Solarni modul
15	Komplet mlaznica s tri produžetka mlaznica

Svojstva

PondoRel 1500 UVC solar je sustav filtra, za održavanje jezera čistim.

- Integrirana pumpa potiskuje vodu kroz sustav filtra.
- Čisti korištene filtarske medije i čisti vodu.
- Integrirani pročišćivač s UVC-zračenjem uklanja plutajuće alge, bakterije i klice.
- Mlaznica na izlazu filtra stvara vodenu fontanu kroz koju se voda prozračuje.
- Opskrba strujom pumpe i pročišćivača s UVC-zračenjem može se naizmjenice provoditi preko solarnog modula ili preko mrežnog dijela.
- Kod rada preko solarnog modula, snaga pumpe i pročišćivača s UVC-zračenjem ovisi o intenzitetu sunčevog svjetla i smjeru solarnog modula.

Simboli na uređaju

IPX8  1.0 m	Uređaj je nepropustan za prašinu i zaštićen od trajnog uranjanja na dubinu do 1 m.
IP44	Uređaj je zaštićen od stranih tijela ($\varnothing \geq 1$ mm) i raspršene vode.
	Uređaj udovoljava razredu zaštite II i zaštićen je dvostrukom ili ojačanom izolacijom.
	Uređaj udovoljava razredu zaštite III. Rabite uređaj samo sa sigurnosnim izuzetno niskim naponom.
	Uređaj uključuje sigurnosni transformator otporan na kratki spoj.
	Rasklopno napajanje.
	Opasno UVC zračenje.
	Zaštite uređaj od mraza.
	Ne zbrinjavajte uređaj s običnim kućnim otpadom.
	Pročitajte priručnik za uporabu.

Postavljanje i priključivanje

Trajanje pogona filtarskog sustava usmjerava se prema željenoj kvaliteti vode u jezeru.

- Kod dovoljnog intenziteta sunčeve svjetlosti stavlja se u pogon pumpa i pročišćivač s UVC-zračenjem sa solarnim modulom.
- Kod dovoljnog intenziteta sunčeve svjetlosti ili tame može se pumpa i pročišćivač s UVC-zračenjem staviti u pogon s mrežnim dijelom.

Postupite na sljedeći način:

A

1. Komplet mlaznica sastaviti i utaknuti na izlaz pumpe na kućištu filtra.
 - Broj produžetaka mlaznica ovisi o dubini postavljanja kućišta filtra u jezeru.
2. Postavite uređaj u jezerce vodoravno na čvrstu podlogu bez blata tako da u potpunosti bude prekriven vodom.
3. Sastavite komplet šiljaka za uzemljenje i postavite na solarni modul.
 - Priključni vod mora ići prema dolje.
4. Postavite solarni modul i pričvrstite sa šiljcima za uzemljenje u tlo.
 - Solarni modul poravnajte prema suncu tako da se postigne maksimalna proizvodnja energije.
 - Idealan kut postavljanja od 45° prema suncu.

Rad sa solarnim modulom

B

- Spojite priključne vodove pumpe i pročišćivač s UVC-zračenjem sa solarnim modulom.
 - Utikač potpuno pritisnite u utičnicu (do graničnika) kako bi veza bila vodonepropusna.
 - Ukjučivanje: Spojite pumpu i pročišćivač s UVC-zračenjem sa solarnim modulom.
 - Isključivanje: Odvojite pumpu i pročišćivač s UVC-zračenjem od solarnog modula.

Rad s mrežnim dijelom

UPOZORENJE

Napajanje dovodi opasan električni napon i ne smije se postaviti izravno uz vodu. U suprotnom postoji mogućnost teških ozljeda ili smrti zbog električnog udara.

- ▶ Napajanje postavljajte samo uz razmak na kojem ne može poplaviti od najmanje 2 m od vode.

C, D

- Spojite priključne vodove pumpe i pročišćivač s UVC-zračenjem pomoću Y kabela s mrežnim dijelom.
 - Utikač potpuno pritisnite u utičnicu (do graničnika) kako bi veza bila vodonepropusna.
 - Uključivanje: Utaknite mrežni dio u utičnicu.
 - Isključivanje: Mrežni dio izvući iz utičnice.

Čišćenje i održavanje

Uređaj se mora izvaditi iz vode radi čišćenja i održavanja.

Čišćenje uređaja

- Nipošto ne rabite agresivna sredstva za čišćenje ili kemijske otopine jer se time može oštetiti kućište ili negativno promijeniti funkcioniranje samog uređaja.
- Preporučena sredstva za čišćenje tvrdokornih naslaga vapnenca:
 - Kućansko sredstvo za čišćenje bez octa i klora.

Postupite na sljedeći način:

- E
1. Na obje strane izvucite kopče za maksimalno 5° i skinite gornji dio filtra.
 2. Uklonite pjenasti filtar, pumpu filtra, bio površinske elemente i šljunak.
 3. Očistite donji dio filtra i gornji dio filtra četkom pod čistom vodom.
 4. Operite medij za filtriranje (pjenasti filtar, bio površinske elemente i šljunak) pod tekućom vodom.
 - Nemojte koristiti kemijska sredstva za čišćenje jer ubijaju mikroorganizme u mediju za filtriranje i time smanjuju performanse filtra.
 5. Pročišćivač s UVC-zračenjem pažljivo očistite izvana mekom četkom.
 - Pročišćivač s UVC-zračenjem se ne može rastaviti. Kod nedovoljne snage filtra mora se zamijeniti pročišćivač s UVC-zračenjem.

Očistite pumpu.

Postupite na sljedeći način:

- F
1. Skinite kućište filtra s pumpe.
 2. Skinite pokrov s rotora (bajunetni zatvarač)
 3. Izvadite rotor, očistite ga ili zamijenite.
 4. Uređaj sastavite obrnutim redoslijedom.

Potrošni dijelovi

- Radna jedinica
- Filtarska spužva
- UVC žarulja

Skladištenje / čuvanje tijekom zime

Uređaj stavite van pogona pri temperaturi vode ispod +4 °C ili najkasnije kada se očekuje pojava mraza.

- Temeljito očistite uređaj.
- Uređaj provjerite na oštećenja i zamijenite oštećene dijelove.
- Uređaj osušite i uskladištite na mjesto zaštićeno od mraza.

Otklanjanje neispravnosti

Smetnja	Mogući uzrok	Rješenje
Pumpa ne radi	Ne postoji opskrbeni napon	<ul style="list-style-type: none"> Provjerite utični spoj pumpe/solarnog modula Provjerite utični spoj pumpe/mrežni dio utikača
	Rotor je blokiran.	Očistite pumpu
	Solarni modul je onečišćen	Očistite solarni modul
	Sunčano zračenje je preslabo	Priključite pumpu na mrežni dio
	Pumpa je neispravna	Zamijenite pumpu
Pročišćivač s UVC-zračenjem ne svijetli	Ne postoji opskrbeni napon	<ul style="list-style-type: none"> Provjerite utični spoj pročišćivača s UVC-zračenjem/solarnog modula Provjerite utični spoj pročišćivač s UVC-zračenjem/mrežni dio utikača
	Solarni modul je onečišćen	Očistite solarni modul
	Sunčano zračenje je preslabo	Priključite pročišćivač s UVC-zračenjem na mrežni dio
	Pročišćivač s UVC-zračenjem je u kvaru	Zamijenite pročišćivač s UVC-zračenjem
Nedostatan ili promjenljiv protok ili visina vodenskoka, Voda nije čista.	Sklop mlaznice je začepljen	Sklop mlaznice izvadite i očistite
	Ulazni otvori su začepljeni	Očistite kućište filtra
	Pjenasti filtri su zaprljani	Očistite filterske medije
	Rotor je pohaban	Zamijenite rotor
	Voda je izuzetno prijava	Odstranite alge i lišće iz jezera, zamijenite vodu

Tehnički podatci

Kućiče filtra	Dimenzije		Duljina	mm	280
			Širina	mm	190
			Visina	mm	120
	Masa			kg	2,3
Mrežni sklop	PRI	Priključni napon	V AC	100 ... 240	
		Frekvencija mreže	Hz	50/60	
	SEC	Izlazni napon	V DC	12	
		Maks. izlazna snaga	W	12	
	Stupanj zaštite				IP44
Masa			kg	0,12	
Solarni modul	Maks. izlazni napon		V DC	12	
	Maks. izlazna snaga		W	15	
	Stupanj zaštite				IP44
	Dimenzije		Duljina	mm	440
			Širina	mm	290
Masa			kg	1,3	
Pumpa	Priključni napon		V DC	12	
	Maks. primljena snaga		W	5	
	Stupanj zaštite				IPX8
	Maksimalna dubina uranjanja		m	1	
	Maks. pumpni učinak		l/h	900	
	Maks. visina pumpanja		m	1,4	
	Dopuštena temperatura vode		°C	+4 ... +35	
Pročišćivač s UVC-zračenjem	Priključni napon		V DC	12	
	Maks. primljena snaga		W	5	
	Stupanj zaštite				IPX8
	Maksimalna dubina uranjanja		m	1	
	Dopuštena temperatura vode		°C	+4 ... +35	

Zbrinjavanje

NAPOMENA

Ovaj uređaj ne smije se odlagati u kućni otpad.

- ▶ Zbrinite uređaj preko predviđenog sustava prikupljanja otpada.
 - ▶ Ako imate pitanja, obratite se lokalnoj tvrtki za zbrinjavanje otpada. Ondje možete pronaći informacije o pravilnom zbrinjavanju uređaja.
 - ▶ Onesposobite uređaj odsijecanjem kabela.
-

Jamstveni uvjeti

PfG jamči 2 godine od datuma prodaje za dokazane greške u materijalu i proizvodnji. Potrošni dijelovi, npr. žaruljice itd. nisu sastavni dio jamstva. Preduvjet za izvođenje jamstvenih usluga je predočavanje potvrde o kupnji. Jamstvo prestaje vrijediti u slučajevima nestručnog rukovanja, električnih ili mehaničkih oštećenja nastalih zlouporabom kao i nestručnim popravcima od strane neovlaštenih radiona. Popravke smiju vršiti samo PfG ili radione koje je PfG za to ovlastio. U slučaju reklamacije pošaljite neispravan uređaj ili pokvareni dio zajedno s opisom greške i potvrdom o kupnji o našem trošku tvrtki PfG. PfG zadržava pravo obračunavanja troškova montaže. PfG ne odgovara za oštećenja nastala pri transportu. Takva se oštećenja odmah moraju prijaviti prijevozniku, koji za njih i odgovara. Sva ostala prava, a naročito pravo na nadoknadu posljedičnih šteta, su isključena. Ovo jamstvo se ne tiče obveza prodavača prema krajnjem kupcu uređaja.

Traducerea instrucțiunilor originale Instrucțiunile aparțin aparatului și trebuie predate întotdeauna în cazul în care aparatul este remis.

Indicații de securitate

Conexiunea electrică

- Pentru instalația electrică din exterior se aplică dispoziții speciale. Instalația electrică poate fi executată numai de către un electrician calificat.
 - Datorită pregătirii de specialitate, cunoștințelor și experienței, electricianul este calificat și are permisiunea să execute instalații electrice în exterior. Acesta identifică posibilele pericole și respectă normele, prevederile și dispozițiile regionale și naționale.
 - Pentru întrebări și probleme, vă rugăm să vă adresați unui electrician specializat.
- Conectați transformatorul, respectiv sursa de alimentare numai la o priză instalată corect.
- Cablurile prelungitoare și distribuitorii de energie electrică (de exemplu reglete de prize) trebuie să fie compatibile pentru utilizarea în aer liber (cu protecție împotriva stropilor de apă).
- Protejați ștecărele și conectorii liberi împotriva umidității.

Funcționare sigură

- Acest aparat poate fi utilizat de copii cu vârste peste 8 ani, precum și de persoane cu abilități fizice, senzoriale sau mentale reduse sau lipsă de experiență și cunoștințe, dacă sunt supravegheate și au fost instruite cu privire la utilizarea în siguranță a aparatului și au înțeles pericolele implicate. Copiii nu au voie să se joace cu aparatul. Nu este permisă efectuarea lucrărilor de curățenie și întreținere de către copii, decât dacă aceștia au cel puțin 8 ani și sunt supravegheați.
- Nu utilizați aparatul în cazul în care cablurile electrice sau carcasa sunt deteriorate.
- Eliminați sursa de alimentare în cazul în care cablul său de alimentare sau carcasa este deteriorat(ă). Cablul de alimentare și carcasa nu pot fi înlocuite.
- Nu trageți niciodată de cablurile de alimentare. În special, nu transportați niciun aparat de cablu.
- Pozați cablurile astfel încât să fie protejate împotriva deteriorărilor și să nu se împiedice nimeni de acestea.
- Nu efectuați niciodată modificări tehnice ale aparatului.
- Executați la aparat numai lucrările care sunt descrise în aceste instrucțiuni.
- Utilizați numai piese de schimb și accesorii originale.

Utilizarea în conformitate cu destinația

Utilizați produsul descris în acest manual doar după cum urmează:

- Pentru curățarea iazurilor de grădină.
- Pentru generarea unei fântâni cu jet de apă în iazuri.
- Pentru utilizarea cu apă curată.
- Cu respectarea datelor tehnice. (→ Date tehnice)

Pentru aparat sunt valabile următoarele restricții:

- Nu utilizați aparatul în combinație cu substanțe chimice, alimente, substanțe inflamabile, explozive sau lichide, altele decât apa.
- Nu se va utiliza niciodată fără debit de apă.
- Nu utilizați în scopuri profesionale sau industriale.

Descrierea produsului

Vedere de ansamblu









<input type="checkbox"/> A	Descriere
1	Vizor pentru verificarea funcționării clarificatorului UVC
2	Carcasa filtrului, partea superioară
3	Filtru spongios
4	Placă de acoperire
5	Clarificator UVC
6	Carcasa filtrului, partea inferioară
7	Bioelemente (aprox. 90 g)
8	Pietre de filtrare (aprox. 800 g)
9	Sursă de alimentare (nu pentru Regatul Unit)
10	Sursă de alimentare (numai pentru Regatul Unit)
11	Cablu în Y, pentru conectarea pompei și a clarificatorului UVC la sursa de alimentare
12	Pompă
13	Set pilon pentru pământ
14	Modul solar
15	Set de duze cu trei extensii de duze

Proprietăți

PondoRel 1500 UVC Solar este un sistem de filtrare care are rolul de a menține iazul curat.

- Pompa integrată debitează apa prin sistemul de filtrare.
- Mediile filtrante folosite curăță și purifică apa.
- Clarificatorul UVC integrat îndepărtează algele în suspensie, bacteriile și germeii.
- Duza de la ieșirea filtrului creează un jet de apă, care aerisește iazul.
- Alimentarea cu energie electrică a pompei și a clarificatorului UVC se poate realiza fie de la modulul solar, fie de la sursa de alimentare.
- În cazul în care se optează pentru folosirea modulului solar, puterea pompei și a clarificatorului UVC va depinde de intensitatea luminii solare și de orientarea modulului solar.

Simbolurile de pe aparat

IPX8  1,0 m	Aparatul este etanșat împotriva prafului și protejat împotriva imersiunii permanente în apă până la 1 m.
IP44	Aparatul este protejat împotriva pătrunderii particulelor străine ($\varnothing \geq 1$ mm) și a stropilor de apă.
	Aparatul corespunde clasei de protecție II și este protejat prin intermediul unei izolații duble și întărite.
	Aparatul corespunde clasei de protecție III. Utilizați aparatul numai cu tensiune joasă de protecție.
	Aparatul conține un transformator de siguranță cu rezistență la scurtcircuit.
	Sursă de alimentare cu comutare.
	Radiații ultraviolete UVC periculoase.
	Protejați aparatul de îngheț.
	Nu eliminați aparatul împreună cu deșeurile menajere obișnuite.
	Citiți instrucțiunile de utilizare.

Amplasarea și racordarea

Durata de funcționare a sistemului de filtrare depinde de calitatea dorită a apei din iaz.

- Dacă intensitatea luminii solare este suficientă, pompa și clarificatorul UVC vor funcționa pe baza modulului solar.
- Dacă intensitatea luminii solare este insuficientă, pompa și clarificatorul UVC pot fi folosite pe baza sursei de alimentare.

Procedați după cum urmează:

A

1. Asamblați setul de duze și conectați-l la ieșirea pompei de la carcasa filtrului.
 - Numărul de extensii de duze depinde de adâncimea de instalare a carcasei filtrului în iaz.
2. Poziționați aparatul în iaz orizontal, pe o suprafață rigidă, fără noroi, astfel încât să fie complet acoperit de apă.
3. Asamblați setul de pilon pentru pământ și atașați-l la modulul solar.
 - Conductorul de racord trebuie să fie pozat în jos.
4. Instalați modulul solar și fixați-l pe sol cu pilonul pentru pământ.
 - Aliniați în așa fel modulul solar față de soare, încât să se obțină un randament energetic maxim.
 - Ideal este un unghi de 45° față de soare.

Exploatarea cu modul solar

B

- Conectați conductorul de racord al pompei și al clarificatorului UVC cu modulul solar.
 - Introduceți fișa complet (până la opritor) în mufă pentru ca legătura să fie etanșă la apă.
 - Pornire: conectați pompa și clarificatorul UVC cu modulul solar.
 - Oprire: deconectați pompa și clarificatorul UVC de la modulul solar.

Exploatarea cu sursă de alimentare

AVERTIZARE

Alimentatorul de rețea este sub o tensiune periculoasă și nu trebuie introdus direct în apă. Nerespectarea acestui lucru poate duce la vătămări grave sau la moarte prin electrocutare.

- ▶ Instalați alimentatorul de rețea doar la o distanță de siguranță de minim 2 m față de apă.

C, D

- Conectați conductorul de racord al pompei și al clarificatorului UVC cu sursa de alimentare prin intermediul cablului Y.
 - Introduceți fișa complet (până la opritor) în mufă pentru ca legătura să fie etanșă la apă.
 - Pornire: introduceți sursa de alimentare în priză.
 - Oprire: scoateți sursa de alimentare din priză.

Curățarea și întreținerea

Pentru curățarea sau întreținerea curentă a aparatului, acesta trebuie scos din apă.

Curățați aparatul

- Nu utilizați în niciun caz agenți de curățare sau soluții chimice agresive, deoarece astfel poate fi atacată carcasa sau influențată negativ funcționarea.
- Agenți de curățare recomandați în cazul depunerilor de calcar persistente:
 - Detergent casnic fără oțet și clor.

Procedați după cum urmează:

- E
1. Desprindeți clemele de pe ambele părți cu maximum 5° și scoateți carcasa superioară a filtrului.
 2. Scoateți buretele filtrant, pompa de filtrare, elementele cu suprafețe biologice și pietrișul.
 3. Curățați învelișul inferior și superior al filtrului cu o perie sub apă curată.
 4. Spălați mediile filtrante (bureții filtranți, elementele cu suprafețe biologice și pietrișul) sub jet de apă.
 - Nu utilizați agenți de curățare chimici, deoarece aceștia vor distruge microorganismele din mediul filtrant și, prin urmare, vor reduce performanța filtrului.
 5. Curățați cu grijă exteriorul clarificatorului UVC cu o perie moale.
 - Clarificatorul UVC nu poate fi dezasamblat. Dacă performanța de filtrare este insuficientă, clarificatorul UVC trebuie înlocuit.

Curățați pompa

Procedați după cum urmează:

- F
1. Detașați carcasa filtrului de pe pompă.
 2. Scoateți capacul unității mobile (sistem de închidere cu baionetă)
 3. Scoateți unitatea mobilă și curățați-o sau înlocuiți-o.
 4. Asamblați aparatul în ordinea inversă.

Consumabile

- Unitate de funcționare
- Filtru spongios
- Sursă de lumină UVC

Depozitare/depozitare pe timp de iarnă

Scoateți dispozitivul din funcțiune la temperaturi ale apei sub +4 °C sau, cel mai târziu, atunci când se preconizează condiții de îngheț.

- Curățați bine aparatul.
- Verificați aparatul dacă prezintă defecțiuni și înlocuiți piesele defecte dacă este cazul.
- Depozitați aparatul într-un loc uscat și ferit de îngheț.

Resetarea defecțiunii

Defecțiune	Cauză posibilă	Remediere
Pompa nu funcționează	Tensiunea de alimentare lipsește	<ul style="list-style-type: none"> Verificați conexiunea pompă/modul solar Verificați conexiunea pompă/alimentator de rețea cu fișă
	Unitatea mobilă este blocată.	Curățați pompa
	Modulul solar este murdar	Curățați modulul solar
	Radiația solară este prea scăzută	Conectați pompa la sursa de alimentare
	Pompa este defectă	Înlocuiți pompa
Clarificatorul UVC nu luminează	Tensiunea de alimentare lipsește	<ul style="list-style-type: none"> Verificați conexiunea clarificator UVC/modul solar Verificați conexiunea clarificator UVC/alimentator de rețea cu fișă
	Modulul solar este murdar	Curățați modulul solar
	Radiația solară este prea scăzută	Conectați clarificatorul UVC la sursa de alimentare
	Clarificatorul UVC este defect	Înlocuiți clarificatorul UVC
Puterea de pompare, respectiv înălțimea jocului de apă insuficientă sau neregulată, Apa nu este clară	Unitatea duzei este înfundată	Extrageți unitatea duzei, curățați
	Orificiile de admisie înfundate	Curățați carcasa filtrului
	Mediile filtrante sunt murdare	Curățați mediile filtrante
	Unitatea mobilă este uzată	Înlocuiți unitatea mobilă
	Iazul este extrem de murdar	Îndepărtați algele și frunzele din iaz, înlocuiți apa

Date tehnice

Carcasă filtru	Dimensiuni		Lungime	mm	280
			Lățime	mm	190
			Înălțime	mm	120
	Masa		kg		2,3
Alimentator	PRI	Tensiune de conexiune	V c.a.	100 ... 240	
		Frecvența rețelei	Hz	50/60	
	SEC	Tensiune de ieșire	V CC	12	
		Putere de ieșire max.	W	12	
	Clasă protecție			IP44	
Masa		kg	0,12		
Modul solar	Tensiune max. de ieșire		V CC	12	
	Putere de ieșire max.		W	15	
	Clasă protecție			IP44	
	Dimensiuni		Lungime	mm	440
			Lățime	mm	290
Masa		kg	1,3		
Pompă	Tensiune de conexiune		V CC	12	
	Consum max. de energie		W	5	
	Clasă protecție			IPX8	
	Adâncimea maximă de scufundare		m	1	
	Debitul max. de pompare		l/h	900	
	Înălțime max. de pompare		m	1,4	
	Temperatura admisă a apei		°C	+4 ... +35	
Clarificator UVC	Tensiune de conexiune		V CC	12	
	Consum max. de energie		W	5	
	Clasă protecție			IPX8	
	Adâncimea maximă de scufundare		m	1	
	Temperatura admisă a apei		°C	+4 ... +35	

Îndepărtarea deșeurilor

INDICAȚIE

Nu este permisă eliminarea ca deșeu menajer a acestui aparat.

- ▶ Eliminați aparatul prin sistemul de colectare prevăzut în acest scop.
 - ▶ În cazul în care aveți întrebări, adresați-vă societăților locale de colectare a deșeurilor. Acolo primiți informații în legătură cu eliminarea corespunzătoare a aparatului.
 - ▶ Faceți inutilizabil aparatul prin secționarea cablurilor.
-

Condiții privind garanția

PfG asigură o garanție de 2 ani de la data vânzării pentru defecte dovedite de material sau manoperă. Părțile supuse uzurii cum sunt spre ex. becurile nu fac obiectul garanției. Condiția pentru garanție este prezentarea documentului de achiziție. Dreptul de garanție se pierde în cazul manipulării neadecvate, a deteriorării electrice sau mecanice prin utilizare abuzivă, precum și prin reparații neadecvate efectuate de ateliere neautorizate. Reparațiile trebuie efectuate numai de către PfG sau atelierele autorizate de PfG. În cazul solicitării garanției vă rugăm să trimiteți, la PfG - cu transport plătit, aparatul pentru care efectuați reclamația sau piesa defectă, împreună cu o descriere a defecțiunii și documentul de achiziție. PfG își păstrează dreptul de a lua în calcul costurile de montare. PfG nu își asumă răspunderea pentru deteriorările datorate transportului. Acestea trebuie revendicate neîntârziat transportatorului. Orice alte drepturi, indiferent de natura acestora, în mod special pentru daune rezultate, sunt excluse. Această garanție nu lezează drepturile consumatorului final față de comerciant.

Оригинално ръководство. Ръководството е част от уреда и при предаването на уреда винаги трябва да се предава с него.

Указания за безопасност

Електрическо свързване

- По отношение на електрическата инсталация на открито важат специални правила. Електрическата инсталация трябва да се изпълнява само от електротехник.
 - Електротехникът е квалифициран въз основа на своето професионално образование, знания и опит, и има право да изпълнява електрически инсталации на открито. Той може да разпознава възможни опасности и спазва регионалните и националните стандарти, правила и предписания.
 - При въпроси и проблеми се обръщайте към електроспециалист.
- Свързвайте трансформатора или мрежовия елемент само към инсталирана според предписанията контактна кутия.
- Удължаващи кабели и токови разпределители (напр. многогнездови контакти) трябва да са подходящи за използване на открито (защитени от пръски вода).
- Защитете отворените щепсели и контакти от влага.

Безопасна работа

- Този уред може да се използва от деца от 8 годишна възраст и нагоре, както и от хора с намалени физически, сензорни или умствени възможности или такива, които нямат опит и познания, само ако са наблюдавани или инструктирани за безопасната употреба и разбират произтичащите от това опасности. Децата не играят с уреда. Почистването и поддръжката не трябва да се извършват от деца, освен ако те са на възраст минимум 8 години и са под надзор.
- Не използвайте уреда, ако електрическите проводници или корпусът са повредени.
- Изхвърлете мрежовия адаптер, ако неговият захранващ кабел или корпус е повреден. Захранващият кабел и корпусът не могат да се подменят.
- Никога не дърпайте електрическите кабели. По специално не пренасяйте уреди за техните кабели.
- Полагайте проводниците така, че да са защитени от повреди и никой да не се спъва в тях.
- Никога не извършвайте технически промени по уреда.
- По уреда извършвайте само работите, които са описани в настоящото ръководство.
- Използвайте само оригинални резервни части и аксесоари.

Употреба по предназначение

Използвайте продукта, описан в това ръководство, само както следва:

- За почистване на градински езера.
- За създаване на водни фонтани в изкуствени езера.
- Уредът се използва с чиста вода.
- При спазване на техническите данни. (→ Технически данни)

За уреда са валидни следните ограничения:

- Не използвайте уреда заедно с химикали, хранителни продукти, запалими, взривоопасни вещества или течности, различни от вода.
- Никога не използвайте уреда без вода.
- Не използвайте уреда за производствени или промишлени цели.

Описание на продукта

Преглед









<input type="checkbox"/> A	Описание
1	Люк за наблюдение за функционалния контрол на UVC пречиствателя
2	Корпус на филтъра, горна част
3	Пенофилтър
4	Покривна плоча
5	UVC пречиствател
6	Корпус на филтъра, долна част
7	Биотяло (ок. 90 g)
8	Филтърен чакъл (ок. 800 g)
9	Мрежов адаптер (не се отнася за Обединеното кралство)
10	Мрежов адаптер (само за Обединеното кралство)
11	У кабел, за свързването на помпата и на UVC пречиствателя към мрежовия адаптер
12	Помпа
13	Комплект колче за забиване в земята
14	Соларен модул
15	Комплект дюзи с три удължителя

Характеристики

PondoReil 1500 UVC Solar е филтърна система, която поддържа езерото чисто.

- Интегрираната помпа транспортира водата през филтърната система.
- Използваните филтърни среди почистват водата.
- Интегрираният UVC пречиствател отстранява плаващи водорасли, бактерии и микроби.
- Дюзата на изхода на филтъра създава воден фонтан, който аерира водата.
- Електрозахранването на помпата и на UVC пречиствателя може да се осъществява по избор чрез соларния модул или чрез мрежовия адаптер.
- При работа чрез соларния модул мощността на помпата и на UVC пречиствателя зависят от силата на слънчевата светлина и от посоката на соларния модул.

Символи върху уреда

IPX8  1.0 m	Уредът е прахонепроницаем и е защитен срещу трайно потапяне под вода на дълбочина до 1 m.
IP44	Уредът е защитен срещу чужди тела ($\varnothing \geq 1 \text{ mm}$) и водни пръски.
	Уредът отговаря на клас защита II и е защитен чрез двойна или усилена изолация.
	Уредът отговаря на клас защита III. Използвайте уреда само с безопасно свръхниско напрежение.
	Уредът има защитен трансформатор, устойчив на късо съединение.
	Импулсен захранващ блок.
	Опасно UVC-лъчение.
	Пазете уреда от замръзване.
	Не изхвърляйте уреда с обичайните битови отпадъци.
	Прочетете ръководството за употреба.

Монтаж и свързване

Продължителността на работа на филтърната система се определя от желаното качество на водата в езерото.

- Ако силата на слънчевата светлина е достатъчна, помпата и UVC пречиствателят работят със соларния модул.
- Ако силата на слънчевата светлина не е достатъчна или е тъмно, помпата и UVC пречиствателят могат да работят с мрежовия адаптер.

Процедирайте по следния начин:

А

1. Сглобете комплекта дюзи и го поставете на изхода на помпата на корпуса на филтъра.
 - Броят на удължителите на дюзите зависи от дълбочината, на която е инсталиран корпусът на филтъра в езерото.
2. Поставете уреда във водния басейн върху твърда, незамърсена с тиня основа така, че да е напълно покрит с вода.
3. Сглобете комплекта колче за забиване в земята и го поставете на соларния модул.
 - Свързващият проводник трябва да се прокара надолу.
4. Поставете соларния модул и го закрепете в земята с колчето за забиване.
 - Насочете соларния модул към слънцето така, че да се постигне макс. добив на енергия.
 - Идеален е ъгъл от 45° спрямо слънцето.

Експлоатация със соларен модул

В

- Свържете съединителните проводници на помпата и на UVC пречиствателя със соларния модул.
 - Вкарайте щекера напълно (до упор) в буксата, за да бъде съединението водонепроницаемо.
 - Включване: Свържете помпата и UVC пречиствателя със соларния модул.
 - Изключване: Изключете помпата и UVC пречиствателя от соларния модул.

Експлоатация с мрежов адаптер

ПРЕДУПРЕЖДЕНИЕ

Мрежовият адаптер има опасно електрическо напрежение и не бива да се монтира директно във водата. В противен случай има опасност от тежки наранявания или смърт поради токов удар.

- ▶ Поставете мрежовия адаптер на разстояние от минимум 2 m до водата – на място, защитено от вода.

С, D

- Свържете свързващите проводници на помпата и UVC пречиствателя с мрежовия адаптер посредством Y кабела.
 - Вкарайте щекера напълно (до упор) в буксата, за да бъде съединението водонепроницаемо.
 - Включване: Включете мрежовия адаптер в контакта.
 - Изключване: Изтеглете мрежовия адаптер от контакта.

Почистване и поддръжка

При почистване или пауза уредът трябва да се извади от водата.

Почистете уреда

- В никакъв случай не използвайте агресивни почистващи препарати или химически разтвори, тъй като корпусът може да се повреди или да се наруши начинът на функциониране.
- Препоръчани почистващи препарати при упорити варовикови отлагания:
 - Домакински почистващ препарат без съдържание на оцет и хлор.

Процедирайте по следния начин:

- E
1. Издърпайте скобите от двете страни на макс. 5° и свалете горната обвивка на филтъра.
 2. Свалете пенофилтъра, филтърната помпа, повърхностно активните биоелементи и чакъла.
 3. Почистете с чиста вода и четка долната и горната част на филтъра.
 4. Изплакнете филтриращи средства (пенофилтър, повърхностно активни биоелементи и чакъл) под течаща вода.
 - Не използвайте химически почистващи препарати, защото те убиват микроорганизмите във филтриращите средства и по този начин намаляват ефективността на филтрирането.
 5. Почистете внимателно UVC пречиствателя отвън с мека четка.
 - UVC пречиствателят не може да се разглобява. Ако мощността на филтъра е недостатъчна, трябва да се смени UVC пречиствателят.

Почистете помпата

Процедирайте по следния начин:

- F
1. Изтеглете корпуса на филтъра от помпата.
 2. Свалете капака на работния елемент (байонетно затваряне)
 3. Извадете двигателя и го почистете или сменете.
 4. Сглобете уреда в обратна последователност.

Бързо износващи се части

- Работен елемент
- Филтър с пена
- UVC осветително тяло

Съхранение/Зазимяване

Изведете уреда от употреба при температури на водата под +4°C или най-късно при очаквани минусови температури.

- Почистете уреда обстойно.
- Проверете уреда за повреди и заменете повредените части, ако е нужно.
- Съхранявайте уреда на сухо и защитено от замръзване място.

Отстраняване на неизправности

Неизправност	Възможна причина	Помощ за отстраняване
Помпата не тръгва	Липсва захранващо напрежение	<ul style="list-style-type: none"> Проверка на връзката на помпата/соларния модул Проверка на връзката на помпата/захранващия адаптер
	Работният елемент е блокиран.	Почистете помпата
	Соларният модул е замърсен	Почистете соларния модул
	Прекалено малко слънчево лъчение	Свържете помпата към мрежовия адаптер
	Дефектна помпа	Сменете помпата
UVC пречиствателят не свети	Липсва захранващо напрежение	<ul style="list-style-type: none"> Проверете връзката UVC пречиствател/соларен модул Проверете връзката UVC пречиствател/захранващ адаптер
	Соларният модул е замърсен	Почистете соларния модул
	Прекалено малко слънчево лъчение	Свържете UVC пречиствателя към мрежовия адаптер
	UVC пречиствателят е дефектен	Сменете UVC пречиствателя
Дебитът, съответно височината на фонтана не са достатъчни или са неравномерни, водата не е чиста	Модулът на дюзата е запушен	Изтеглете модула на дюзата, почистете
	Входните отвори са запушени	Почистете корпуса на филтъра
	Филтрите са замърсени	Почистете филтрите
	Работният елемент е износен	Смяна на работен елемент
	Водният басейн е силно замърсен	Отстранете водораслите и листата от езерото, сменете водата

Технически данни

Корпус на филтъра	Размери		Дължина	mm	280
			Широчина	mm	190
			Височина	mm	120
	Тегло			kg	2,3
Мрежови адаптер	PRI	Захранващо напрежение	V AC	100 ... 240	
		Мрежова честота	Hz	50/60	
	SEC	Изходно напрежение	V DC	12	
		Максимална изходна мощност	W	12	
		Клас защита		IP44	
Тегло			kg	0,12	
Соларен модул	Максимално изходно напрежение		V DC	12	
	Максимална изходна мощност		W	15	
	Клас защита			IP44	
	Размери		Дължина	mm	440
			Широчина	mm	290
	Тегло			kg	1,3
Помпа	Захранващо напрежение		V DC	12	
	Макс. консумация на енергия		W	5	
	Клас защита			IPX8	
	Максимална дълбочина		m	1	
	Макс. мощност на изпомпване		l/h	900	
	Макс. височина на изпомпване		m	1,4	
	Допустима температура на водата		°C	+4 ... +35	
UVC пречиствател	Захранващо напрежение		V DC	12	
	Макс. консумация на енергия		W	5	
	Клас защита			IPX8	
	Максимална дълбочина		m	1	
	Допустима температура на водата		°C	+4 ... +35	

Изхвърляне

УКАЗАНИЕ

Този уред не бива да се изхвърля като битов отпадък.

- ▶ Изхвърлете уреда чрез предвидената за тази цел система за обратно приемане.
 - ▶ При въпроси се обърнете към местен пункт за събиране на отпадъци. Там ще получите информация за правилното изхвърляне на уреда.
 - ▶ Направете уреда негоден за употреба, като отрежете кабелите.
-

Гаранционни условия

PfG предоставя гаранция за доказуеми дефекти в материалите и при производството от 2 години от датата на продажба. Износващи се части, като напр. осветителни тела, не са съставна част от гаранцията. Изискване за използване на гаранцията е да представите документа за закупуване. При неправилна работа с уреда, при електрическа или механична повреда поради невнимателна работа с уреда, както и при ремонт от неоторизирани лица и сервиси правото на гаранция се губи. Ремонти могат да се извършват само от PfG или от оторизирани от PfG сервиси. Когато имате заявка за използване на гаранцията, изпратете уреда или дефектната част с описание на дефекта и документа за закупуване до офиса/завода на PfG. PfG си запазва правото да Ви начисли разходите по монтажа. PfG не носи отговорност за повреди при транспортиране. Рекламации за тях трябва да предявите незабавно към транспортната фирма. Изключват се по-големи претенции, от всякакъв вид, и по-специално за последвали индиректни щети. Тази гаранция не засяга правото на претенции на краен клиент срещу търговеца.

Оригінальний посібник з експлуатації. Посібник з експлуатації є частиною комплекту пристрою, тому завжди повинен передаватися разом із ним.

Інструкція з техніки безпеки

Підключення до мережі

- Для електричних пристроїв на відкритому повітрі застосовуються спеціальні правила. Електромонтажні роботи може виконувати лише кваліфікований електрик.
 - Електрик повинен мати відповідну кваліфікацію, знання та досвід, і мати дозвіл проводити електромонтажні роботи на вулиці. Він повинен усвідомлювати можливу небезпеку та дотримуватися регіональних та національних стандартів, правил та норм.
 - У разі виникнення питань і проблем звертайтеся до кваліфікованого електрика.
- Підключайте трансформатор або блок живлення лише до правильно встановленої розетки.
- Подовжувачі й розподільники (наприклад, колодки) повинні бути призначені для використання на відкритому повітрі (захищені від водяних бризок).
- Захистіть відкриті штекери та роз'єми від вологи.

Безпечна робота

- Цей пристрій може використовуватися дітьми віком від 8 років, а також особами зі знизеними фізичними, сенсорними або розумовими здібностями або з відсутністю досвіду та знань, якщо вони при цьому знаходяться під наглядом або пройшли інструктаж щодо безпечного користування пристроєм та розуміють усі наслідки небезпеки при роботі з ним. Діти не можуть гратися з приладом. Роботи з прибирання та технічного обслуговування не повинні виконуватися дітьми, якщо їм не виповнилося 8 років і якщо вони не перебувають під наглядом.
- Не використовуйте пристрій у разі пошкодження електричних з'єднань або корпусу.
- Утилізуйте блок живлення, якщо мережевий кабель або корпус пошкоджено. Можливість заміни мережевого кабелю та корпусу для цього пристрою не передбачена.
- Ніколи не тягніть за електричні кабелі. Не переносьте ніякі пристрої, тримаючи за кабель.
- Кабелі слід прокладати так, щоб захистити їх від пошкоджень і не створювати небезпеку падіння для людей.
- Не здійснюйте технічних змін у пристрої.
- Проводьте з пристроєм тільки ті роботи, які описані в цій інструкції.
- Використовуйте тільки оригінальні запасні частини і оригінальні комплектуючі.

Використання пристрою за призначенням

Використовуйте пристрій, описаний у цій інструкції, лише наступним чином:

- Для очищення садових ставків.
- Для створення водяних фонтанів у ставках.
- Для експлуатації з чистою водою.
- Відповідно до технічних характеристик. (→ Технічні характеристики)

На прилад поширюються наступні обмеження:

- Не використовуйте прилад разом із хімікатами, продуктами харчування, легкозаймистими, вибухонебезпечними речовинами або іншими рідинами, крім води.
- Ніколи не експлуатувати без подачі води.
- Не для комерційного або промислового використання.

Опис виробу

Огляд









□ A	Опис
1	Оглядове скло для контролю функціонування УФ-очищувача
2	Корпус фільтра, верхня частина
3	Фільтрувальна губка
4	Проміжна панель
5	УФ-очищувач
6	Корпус фільтра, нижня частина
7	Біологічний фільтр (прибл. 90 г)
8	Фільтрувальний гравій (прибл. 800 г)
9	Блок живлення (не для Великої Британії)
10	Блок живлення (тільки для Великої Британії)
11	Кабель з розгалуженням для підключення насоса та УФ-очищувача до блока живлення
12	Насос
13	Комплект стержня для встановлення в землі
14	Сонячна панель
15	Комплект форсунки з трьома подовжувачами

Характеристики

PondoReil 1500 UVC Solar - це фільтрувальна система для забезпечення чистоти у водоймі.

- Вбудований насос прокачує воду через фільтрувальну систему.
- Фільтрувальні матеріали очищають і освітлюють воду.
- Вбудований УФ-очищувач знищує плаваючі водорості, бактерії та мікроби.
- Форсунка на виході з фільтра створює фонтан води, який аерує воду.
- Електроживлення для насоса і УФ-очищувача може здійснюватися або від сонячної панелі, або за допомогою блока живлення.
- При роботі від сонячної панелі потужність насоса і УФ-очищувача залежить від інтенсивності сонячного світла і орієнтації сонячної панелі.

Символи на пристрої

IPX8 	Пристрій має захист від пилу та від тривалого занурення на глибину до 1 м.
IP44	Пристрій має захист від потрапляння сторонніх предметів (Ø ≥ 1 мм) та від бризок води.
	Пристрій відповідає класу захисту II і захищений подвійною або покращеною ізоляцією.
	Пристрій відповідає класу захисту III. Використовуйте пристрій лише з безпечною наднизькою напругою.
	Пристрій містить захищений від короткого замикання трансформатор.
	Імпульсний блок живлення.
	Небезпечне ультрафіолетове випромінювання.
	Пристрій необхідно захищати від морозу.
	Заборонено утилізувати пристрій зі звичайним побутовим сміттям.
	Прочитайте посібник з експлуатації.

Встановлення та підключення

Тривалість роботи фільтрувальної системи залежить від бажаної якості води у водоймі.

- Якщо інтенсивність сонячного світла достатня, насос і УФ-очищувач працюють від сонячної панелі.
- Якщо інтенсивність сонячного світла недостатня або на вулиці темно, насос і УФ-очищувач необхідно використовувати за допомогою блока живлення.

Необхідно виконати наступні дії:

А

1. Зберіть комплект форсунки і прикріпіть його до виходу насоса на корпусі фільтра.
 - Кількість подовжувачів форсунки залежить від глибини встановлення корпусу фільтра у водоймі.
2. Встановіть пристрій горизонтально у водоймі на твердій незамуленій поверхні так, щоб він був повністю покритий водою.
3. Зберіть комплект стержня для встановлення в землі і приєднайте його до сонячної панелі.
 - З'єднувальний кабель повинен йти вниз.
4. Встановіть сонячну панель і закріпіть її в землі за допомогою стержня.
 - Спрямуйте сонячну панель відносно сонця таким чином, щоб отримати максимальну кількість енергії.
 - Кут нахилу до сонця 45° є ідеальним.

Експлуатація з сонячною панеллю

В

- Підключіть з'єднувальні кабелі насоса і УФ-очищувача до сонячної панелі.
 - Вставте штекер повністю (до упору) в гніздо, щоб з'єднання було водонепроникним.
 - Увімкнення: Приєднайте насос і УФ-очищувач до сонячної панелі.
 - Вимкнення: Від'єднайте насос і УФ-очищувач від сонячної панелі.

Експлуатація з блоком живлення

УВАГА!

Блок живлення знаходиться під небезпечною електричною напругою і не повинен встановлюватися безпосередньо на воді. Це може призвести до серйозних травм або смерті від ураження електричним струмом.

► Щоб на блок живлення не могла потрапити вода, встановлюйте його на відстані не менше 2 м від води.

С, D

- Підключіть з'єднувальні кабелі насоса і УФ-очищувача до блока живлення за допомогою кабелю з розгалуженням.
 - Вставте штекер повністю (до упору) в гніздо, щоб з'єднання було водонепроникним.
 - Увімкнення: Вставте блок живлення в розетку.
 - Вимкнення: Від'єднайте блок живлення від розетки.

Чистка і догляд

Для чистки або обслуговування пристрою його необхідно виймати з води.

Очищення пристрою

- У жодному випадку не застосовуйте агресивні мийні засоби або хімічні розчини, тому що вони можуть пошкодити корпус або негативно вплинути на функціонування приладу.
- Рекомендовані засоби для чищення при стійкому вапняному відкладенні:
 - Побутові засоби для чищення на основі оцтової кислоти та хлору.

Необхідно виконати наступні дії:

- E
1. Відхиліть фіксатори з обох сторін максимум на 5° і зніміть зовнішню частину фільтра.
 2. Вийміть фільтрувальну губку, насос, біоелементи та гравій.
 3. Промийте щіткою нижню і зовнішню частини фільтра під чистою водою.
 4. Промийте фільтрувальний матеріал (фільтрувальну губку, біоелементи та гравій) під проточною водою.
 - Не використовуйте хімічні миючі засоби, тому що вони знищують мікроорганізми у фільтрувальному матеріалі і тим самим знижують ефективність фільтрування.
 5. Обережно почистіть зовнішню поверхню УФ-очищувача м'якою щіткою.
 - УФ-очищувач не можна розбирати. Якщо ефективність фільтрування недостатня, необхідно замінити УФ-очищувач.

Прочистити насос

Необхідно виконати наступні дії:

- F
1. Зніміть корпус фільтра з насоса.
 2. Зніміть кришку робочого колеса (байонетний замок)
 3. Витягніть робоче колесо і почистіть або замініть його.
 4. Зібрати пристрій у зворотній послідовності.

Деталі, що швидко зношуються

- Турбіна
- Фільтр із піноматеріалу
- УФ-лампа

Зберігання пристрою, в т. ч. взимку

При температурі води нижче за +4 °C або не пізніше настання заморозків слід припинити експлуатацію пристрою.

- Ретельно очистіть пристрій.
- Перевірте чи не пошкоджений пристрій й замініть за необх. пошкоджені деталі.
- Зберігайте прилад у сухому й захищеному від морозу місці.

Усунення несправностей

Несправність	Можлива причина	Усунення
Насос не працює	Відсутня напруга живлення	<ul style="list-style-type: none"> Перевірити з'єднання між насосом і сонячною панеллю Перевірити з'єднання між насосом і блоком живлення
	Робоче колесо заблоковане.	Очистити насос
	Сонячна панель забруднена	Почистити сонячну панель
	Потрапляє занадто мало сонячного світла	Підключити насос до блока живлення
	Насос несправний	Замінити насос
УФ-очищувач не світить	Відсутня напруга живлення	<ul style="list-style-type: none"> Перевірити з'єднання між УФ-очищувачем і сонячною панеллю Перевірити з'єднання між УФ-очищувачем і блоком живлення
	Сонячна панель забруднена	Почистити сонячну панель
	Потрапляє занадто мало сонячного світла	Підключити УФ-очищувач до блока живлення
	УФ-очищувач несправний	Замінити УФ-очищувач
Інтенсивність або висота фонтана недостатня або непостійна Вода непрозора	Забилась форсунка	Зняти форсунку, почистити
	Забилася вхідні отвори	Очистити корпус фільтра
	Забруднений фільтрувальний матеріал	Очистити фільтрувальний матеріал
	Робоче колесо зносилось	Замінити робоче колесо
	Водойма дуже забруднена	Очистити водойму від водоростей та листя, замінити воду

Технічні характеристики

Корпус фільтра	Розміри		Довжина	мм	280
			Ширина	мм	190
			Висота	мм	120
	Маса			кг	2,3
Блок живлення	PRI	Напруга мережі живлення		В змін. струму	100 ... 240
		Частота мережі		Гц	50/60
	SEC	Вихідна напруга		В пост. струму	12
		Макс. вихідна потужність		Вт	12
	Ступінь захисту				IP44
Сонячна панель	Маса		кг	0,12	
	Макс. вихідна напруга		В пост. струму	12	
	Макс. вихідна потужність		Вт	15	
	Ступінь захисту				IP44
	Розміри		Довжина	мм	440
		Ширина	мм	290	
Маса				кг	1,3
Насос	Напруга мережі живлення		В пост. струму	12	
	Макс. споживана потужність		Вт	5	
	Ступінь захисту				IPX8
	Максимальна глибина занурення		м	1	
	Макс. потужність подачі		л/год	900	
	Макс. висота подачі		м	1,4	
	Допустима температура води		°C	+4 ... +35	
УФ-очищувач	Напруга мережі живлення		В пост. струму	12	
	Макс. споживана потужність		Вт	5	
	Ступінь захисту				IPX8
	Максимальна глибина занурення		м	1	
	Допустима температура води		°C	+4 ... +35	

Утилізація

ПРИМІТКА

Цей пристрій заборонено утилізувати разом із побутовими відходами.

- ▶ Утилізуйте пристрій тільки через передбачену для цього систему повернення відходів для переробки.
- ▶ У разі виникнення питань звертайтеся до місцевого підприємства з утилізації відходів. Там Вам нададуть усю інформацію щодо належної утилізації приладу.
- ▶ Попередньо необхідно відрізати кабель живлення, щоб зробити пристрій непридатним для використання.

Умови гарантії

Компанія PfG надає 2 роки гарантії, починаючи від дати продажу, на всі доведені випадки дефектів у матеріалах чи дефектів виробництва. Гарантія не поширюється на витратні матеріали та деталі, які швидко зношуються, наприклад, лампочки. Передумовою надання гарантійних послуг є пред'явлення документа, який засвідчує факт придбання пристрою. Покупець втрачає право на гарантійне обслуговування у випадку використання пристрою не за призначенням, електричного чи механічного пошкодження, яке виникло в результаті неправильного використання, а також у випадку виконання ремонтних робіт в не уповноваженій майстерні. Ремонтні роботи можуть виконуватися лише компанією PfG та уповноваженими нею майстернями. Разом із заявкою на надання послуг у рамках гарантії необхідно відправити бракований пристрій або компонент, опис пошкодження і документ, який засвідчує придбання (на умовах врахування вартості доставки додому). Компанія PfG залишає за собою право включити у рахунок вартість монтажу. Компанія PfG не відповідає за пошкодження, які виникли у процесі транспортування. У таких випадках звертайтеся за відшкодуванням збитків до перевізника. Інші претензії, незалежно від їхнього характеру, особливо на відшкодування опосередкованих збитків, цією гарантією не передбачені. Ця гарантія не регулює взаємовідносини між покупцем і продавцем пристрою.

Оригинал руководства по эксплуатации. Руководство по эксплуатации относится к данному устройству и всегда должно передаваться вместе с ним.

Указания по технике безопасности

Электрическое соединение

- Для электроподключения вне помещений действуют особые инструкции. Работы по электроподключению должен выполнять только квалифицированный электрик.
 - Квалифицированный электрик должен иметь специальное образование, обладать знаниями и опытом и должен иметь право выполнять работы по электроподключению вне помещений. Квалифицированный электрик должен быть осведомлен о наличии возможных опасностей и должен соблюдать местные и общегосударственные нормы, инструкции и постановления.
 - При возникновении вопросов и проблем обращайтесь к специалисту-электрику.
- Подключайте трансформатор или блок питания только к розетке, установленной по инструкции.
- Удлинитель и распределители (например, коподки) должны быть предназначены для использования на открытом воздухе (защищены от водяных брызг).
- Защищайте от влаги открытые штекеры и гнезда розеток.

Безопасная эксплуатация

- Дети от 8 лет и старше, а также люди с ограниченными физическими, органолептическими или ментальными возможностями, люди с небольшим опытом и объемом знаний могут пользоваться этим устройством, находясь при этом под контролем взрослых или получив от них советы по безопасному обращению с устройством и поняв опасности при работе с ним. Дети не должны играть с устройством. К очистке и техническому обслуживанию не допускаются дети, если только они не старше 8 лет и не работают под контролем взрослых.
- Нельзя пользоваться устройством, если его корпус или электрические кабели повреждены.
- В случае повреждения сетевого кабеля или корпуса утилизируйте блок питания. Сетевой кабель и корпус не подлежат замене.
- Никогда не тяните оборудование за электрические кабели. Запрещается переносить устройства, держа их за кабель.
- Укладывайте электрокабели так, чтобы они были защищены от возможных повреждений и чтобы люди не могли через них споткнуться.
- Запрещается вносить изменения в конструкцию устройства.
- В устройстве разрешается выполнять только те работы, которые описаны в данном руководстве по эксплуатации.
- Используйте только оригинальные запчасти и принадлежности.

Использование прибора по назначению

Описанное в данном руководстве по эксплуатации изделие разрешается использовать только следующим образом:

- Для чистки садовых прудов.
- Для выработки водяного фонтана в прудах.
- Для эксплуатации с чистой водой.
- При соблюдении технических параметров. (→ Технические параметры)

На прибор распространяются следующие ограничения:

- Запрещено использовать прибор в сочетании с химическими веществами, пищевыми продуктами, горючими, взрывчатыми веществами или с любыми жидкостями, кроме воды.
- Никогда не эксплуатируйте без протока воды.
- Не разрешается использование ни для производственного, ни для промышленного назначения.

Описание изделия

Обзор









<input type="checkbox"/> А	Описание
1	Смотровое стекло для контроля за работой УФ-очистителя
2	Корпус фильтра, верхняя часть
3	Фильтровальная губка
4	Защитная крышка
5	УФ-очиститель
6	Корпус фильтра, нижняя часть
7	Биологический материал (ок. 90 г)
8	Камни для фильтра (ок. 800 г)
9	Блок питания (кроме Соединенного Королевства)
10	Блок питания (только для Соединенного Королевства)
11	У-образный кабель для подключения насоса и УФ-очистителя к блоку питания
12	Насос
13	Комплект штырей
14	Солнечный модуль
15	Комплект насадок с тремя удлинителями

Технические характеристики

PondoReil 1500 UVC Solar представляет собой фильтровальную систему для поддержания чистоты в водоеме.

- Встроенный насос перекачивает воду через фильтровальную систему.
- Используемые фильтрующие материалы предназначены для очистки воды.
- Встроенный УФ-очиститель удаляет плавающие водоросли, бактерии и микроорганизмы.
- Насадка на выходе из фильтра создает фонтан для аэрации воды.
- Подача питания к насосу и УФ-очистителю может осуществляться как через солнечный модуль, так и через блок питания.
- В режиме работы с солнечным модулем производительность насоса и УФ-очистителя зависит от интенсивности солнечного света и расположения солнечного модуля.

Символы на приборе

IPX8	 1,0 m	Устройство является пыленепроницаемым и защищено при постоянном погружении в воду на глубину до 1 м.
IP44		Устройство защищено от проникновения посторонних предметов ($\varnothing \geq 1$ мм) и брызг воды.
		Устройство соответствует классу защиты II и имеет двойную или усиленную изоляцию.
		Устройство соответствует классу защиты III. Эксплуатировать устройство разрешается только с безопасным сверхнизким напряжением.
		Устройство содержит защитный трансформатор с защитой от коротких замыканий.
		Блок питания.
		Опасное УФ-излучение!
		Защитите устройство от воздействия низких температур.
		Данное устройство нельзя утилизировать вместе с обычными бытовыми отходами.
		Прочтите руководство по эксплуатации.

Установка и подсоединение

Время работы фильтровальной системы зависит от желаемого качества воды в водоеме.

- При достаточной интенсивности солнечного света насос и УФ-очиститель работают от солнечного модуля.
- При недостаточной интенсивности солнечного света или в темное время суток насос и УФ-очиститель могут работать от блока питания.

Необходимо выполнить следующие действия:

А

1. Соберите комплект насадок и насадите его на выходное отверстие насоса на корпусе фильтра.
 - Количество удлинителей насадок зависит от глубины установки корпуса фильтра в водоеме.
2. Прибор следует установить в водоеме горизонтально на твердом, свободном от шлама основании так, чтобы он был полностью покрыт водой.
3. Соберите комплект штырей и прикрепите его к солнечному модулю.
 - Соединительный кабель должен быть направлен вниз.
4. Установите солнечный модуль и зафиксируйте его штырем на земле.
 - Направьте солнечный модуль к солнцу таким образом, чтобы получить максимальное количество энергии.
 - Желательно разместить его под углом 45° по отношению к солнцу.

Режим работы с солнечным модулем

В

- Подключите соединительные кабели насоса и УФ-очистителя к солнечному модулю.
 - Полностью вставьте вилку в гнездо (до упора), чтобы соединение было водонепроницаемым.
 - Включение: подсоедините насос и УФ-очиститель к солнечному модулю.
 - Выключение: отсоедините насос и УФ-очиститель от солнечного модуля.

Режим работы с блоком питания

ПРЕДУПРЕЖДЕНИЕ

Сетевой блок питания работает от опасного электрического напряжения, поэтому его нельзя устанавливать рядом с водой. Иначе в результате поражения током возможны серьезные травмы или смерть.

- ▶ Устанавливайте сетевой блок питания на незатопляемом месте на расстоянии не менее 2 м от воды.

С, D

- Подключите соединительные кабели насоса и УФ-очистителя к блоку питания с помощью Y-образного кабеля.
 - Полностью вставьте вилку в гнездо (до упора), чтобы соединение было водонепроницаемым.
 - Включение: вставьте блок питания в розетку.
 - Выключение: извлеките блок питания из розетки.

Очистка и уход

Устройство для чистки или техобслуживания должно быть извлечено из воды.

Почистить устройство

- Ни в коем случае не применяйте агрессивные моющие средства или химические растворы, так как они могут разрушить корпус или отрицательно воздействовать на функционирование прибора.
- Рекомендуемое чистящее средство при стойких отложениях извести:
 - Бытовое моющее средство без содержания хлора и уксуса.

Необходимо выполнить следующие действия:

- E
1. С двух сторон выньте зажимы на макс. 5° и снимите верхнюю чашу фильтра.
 2. Уберите фильтровальную губку, фильтр-насос, биогенные поверхностные элементы и гравий.
 3. Верхнюю и нижнюю чаши фильтра очистите щеткой и чистой водой.
 4. Фильтрующие материалы (фильтровальную губку, биогенные поверхностные элементы и гравий) промойте под проточной водой.
 - Не используйте химические чистящие средства, поскольку они уничтожают микроорганизмы в фильтрующих материалах и тем самым снижают эффективность работы фильтра.
 5. Осторожно очистите внешнюю поверхность УФ-очистителя мягкой щеткой.
 - УФ-очиститель не подлежит разборке. При недостаточной эффективности фильтрации следует заменить УФ-очиститель.

Прочистить насос

Необходимо выполнить следующие действия:

- F
1. Снимите корпус фильтра с насоса.
 2. Снимите крышку рабочего узла (штыковой затвор).
 3. Извлеките рабочий узел и очистите или замените его.
 4. Собрать прибор в обратной последовательности.

Изнашивающиеся детали

- Рабочий узел
- Фильтрующая пена
- УФ-лампа

Хранение на складе/хранение в зимнее время

Устройство нужно вывести из эксплуатации при температуре воды ниже +4 °C или самое позднее при ожидаемом морозе.

- Устройство нужно основательно чистить
- Устройство нужно проверять на наличие повреждений и заменять поврежденные части.
- Хранить прибор в сухом виде, не допуская его замерзания.

Устранение неисправности

Неисправность	Возможная причина	Устранение неисправности
Насос не работает	Напряжение отсутствует	<ul style="list-style-type: none"> Проверьте штекерное соединение между насосом и солнечным модулем Проверьте штекерное соединение между насосом и блоком питания со встроенной вилкой
	Рабочий узел заблокирован.	Почистите насос
	Солнечный модуль загрязнился	Почистите солнечный модуль
	Недостаточная интенсивность солнечных лучей	Подключите насос к блоку питания
	Насос неисправен	Замените насос
УФ-очиститель не горит	Напряжение отсутствует	<ul style="list-style-type: none"> Проверьте штекерное соединение между УФ-очистителем и солнечным модулем Проверьте штекерное соединение между УФ-очистителем и блоком питания со встроенной вилкой
	Солнечный модуль загрязнился	Почистите солнечный модуль
	Недостаточная интенсивность солнечных лучей	Подключите УФ-очиститель к блоку питания
Недостаточная или нерегулярная подача воды или высота фонтана Не достигается желаемая прозрачность воды	УФ-очиститель неисправен	Замените УФ-очиститель
	Забит узел сопел	Извлеките узел сопел, почистите
	Забиты впускные отверстия	Почистите корпус фильтра
	Загрязненные фильтровальные среды	Прочистите фильтровальный материал
	Рабочий узел изношен	Замените рабочий узел
	Сильно загрязнен водоем	Удалите водоросли и листву из водоема, замените воду

Технические параметры

Корпус фильтра	Габариты	Длина	мм	280
		Ширина	мм	190
		Высота	мм	120
	Вес		кг	
Блок питания от сети	PRI	Напряжение на входе	В пер. тока	100 ... 240
		Частота тока в сети	Гц	50/60
	SEC	Напряжение на выходе	В пост. тока	12
		Макс. мощность на выходе	Вт	12
	Вид защиты			IP44
Вес		кг		0,12
Солнечный модуль	Макс. напряжение на выходе		В пост. тока	12
	Макс. мощность на выходе		Вт	15
	Вид защиты			IP44
	Габариты	Длина	мм	440
		Ширина	мм	290
Вес		кг		1,3
Насос	Напряжение на входе		В пост. тока	12
	Макс. потребляемая мощность		Вт	5
	Вид защиты			IPX8
	Макс. глубина погружения		м	1
	Макс. объем подачи		л/ч	900
	Макс. высота подачи		м	1,4
	Допустимая температура воды		°C	+4 ... +35
УФ-очиститель	Напряжение на входе		В пост. тока	12
	Макс. потребляемая мощность		Вт	5
	Вид защиты			IPX8
	Макс. глубина погружения		м	1
	Допустимая температура воды		°C	+4 ... +35

Утилизация

УКАЗАНИЕ

Данное устройство нельзя утилизировать вместе с домашними отходами!

- ▶ Утилизируйте устройство через предусмотренную для этого систему возврата электротоваров.
 - ▶ При возникновении вопросов и проблем обращайтесь в местную фирму утилизации. Там вы получите информацию о правильной утилизации устройства.
 - ▶ Сделайте устройство непригодным для эксплуатации, перерезав электрокабель.
-

Гарантийные условия

Фирма PFG дает 2-годичную гарантию, начиная с даты продажи, на доказуемые дефекты материала и изготовления. Изнашивающиеся части, как напр. осветительные средства и прочее, не являются частью гарантии. Условием предоставления гарантийных услуг является предъявление кассового чека. Гарантийное требование теряется при ненадлежащем обращении, электрическом или механическом повреждении в результате неправильного применения, а также при ненадлежащем ремонте, выполненном неавторизованной мастерской. Ремонт разрешается выполнять только фирме PFG или мастерской, авторизованной фирмой PFG. При предъявлении гарантийных требований высылайте рекламационный прибор или дефектную часть с описанием дефекта и кассовым чеком, включая стоимость доставки, на фирму PFG. Фирма PFG оставляет за собой право выставить счет на монтажные работы. За повреждения, возникшие при транспортировке, фирма PFG ответственности не несет. О них необходимо немедленно заявить транспортной фирме. Другие притязания любого рода, в частности, косвенный ущерб, исключаются. Данная гарантия не затрагивает требований конечного заказчика по отношению к дилерам.

1	97837
2	97835
3	97836
4	97838
5	97839
6	87940

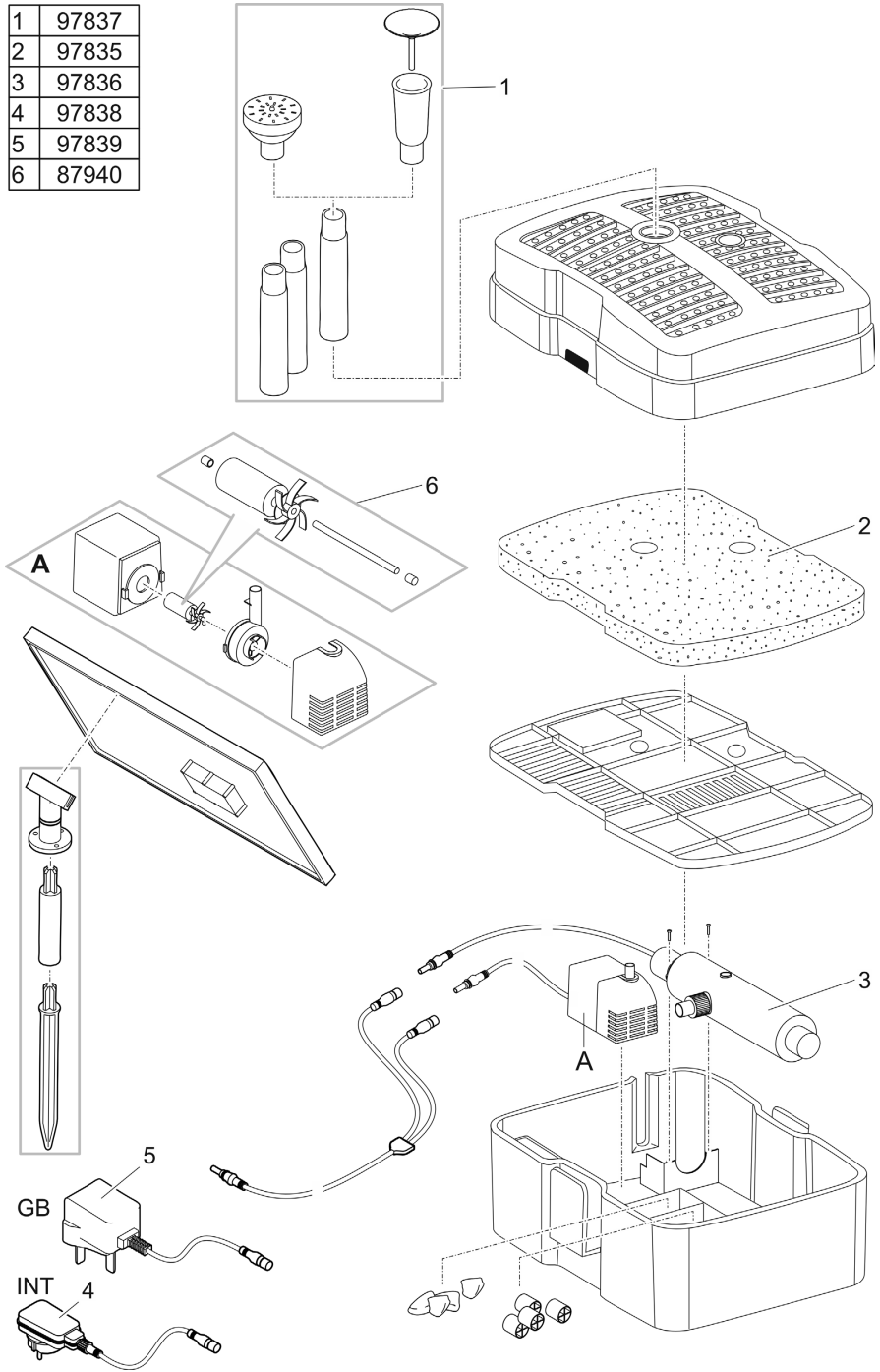

PfG GmbH
Tecklenburger Straße 161
48477 Hörstel | Germany
✉ info@pfg-gmbh.com
www.pontec.com



96920/11-24